



Dell™ Latitude™ E6500 維修手冊

故障排除
使用您的電腦之前
底座組件
鉸接護蓋
硬碟機
WLAN/WiMax 卡
WWAN 卡
WPAN/UWB 卡
快閃快取記憶體模組
風扇
處理器冷卻組件
處理器模組
記憶體
電池電池
光碟機
LED 護蓋
鍵盤
右側喇叭與指紋掃描器蓋
手掌墊組件
固定框架
主機板組件
I/O 子卡
數據機
直流電源模組
顯示器
更新 BIOS

註，注意，警示

-  **註：**「註」是表示能幫助您更好使用電腦的資訊。
-  **注意：**「注意」是表示可能的硬體損壞或數據遺失，並告訴您如何避免這些問題。
-  **警示：**「警示」表示有可能會導致財產損失、人身傷害甚至死亡。

如果您購買的是 DELL™ n 系列電腦，則本文件中有關 Microsoft® Windows® 作業系統的所有參考均不適用。

本文件中的資訊如有更改，恕不另行通知。
© 2008-2009 Dell Inc. 版權所有，翻印必究。

未經 Dell Inc. 的書面許可，不得以任何形式進行複製。

本文中使用的商標如下：Dell、DELL 徽標和 Latitude 是 Dell Inc. 的商標；Microsoft、Windows、Windows Vista 和 Windows 開始按鈕徽標是 Microsoft Corporation 在美國及/或其他國家的商標或註冊商標；Bluetooth 是 Bluetooth SIG Inc. 的註冊商標。

本說明文件中使用的其他商標及商品名稱是指擁有這些商標及商品名稱的公司或其製造的產品。Dell Inc. 對本公司之外的商標和產品名稱不擁有任何所有權。

型號 PP30L

2009 年 9 月 Rev. A02

[回到目錄頁](#)

底座組件

Dell™ Latitude™ E6500 維修手冊

- [卸下底座組件底部](#)
- [裝回底座組件底部](#)
- [卸下底座組件](#)
- [裝回底座組件](#)

拆裝電腦內部元件之前，請先閱讀電腦隨附的安全資訊。請參閱 www.dell.com 上的 Regulatory Compliance 首頁 (www.dell.com/regulatory_compliance)，以取得其他安全性最佳實務的資訊。

卸下底座組件底部

1. 按照[使用您的電腦之前](#)中的步驟執行操作。
2. 闔上顯示器並將電腦翻轉。
3. 鬆開 M2.5 x 5 mm 緊固螺絲。
4. 以橡膠腳墊為施力點，將底座組件的底部朝向電腦正面推出，接著將它提起取出。

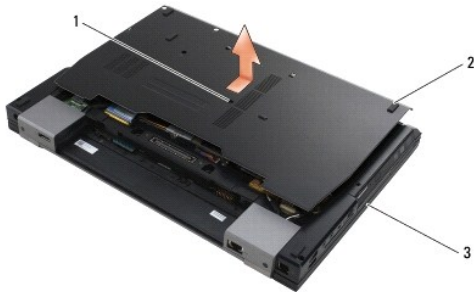

1	M2.5 x 5 mm 緊固螺絲	2	橡膠腳墊
3	底座組件底部		

裝回底座組件底部

1. 將底座組件底部推入定位。
2. 裝回 M2.5 x 5 mm 緊固螺絲。

卸下底座組件

1. 按照[使用您的電腦之前](#)中的步驟執行操作。
2. 卸下底座組件底部（請參閱[卸下底座組件底部](#)）。
3. 卸下主機板（請參閱[卸下主機板組件](#)）。

裝回底座組件

1. 裝回主機板（請參閱[裝回主機板組件](#)）。
2. 裝回底座組件底部（請參閱[裝回底座組件底部](#)）。

[回到目錄頁](#)

[回到目錄頁](#)

使用您的電腦之前

Dell™ Latitude™ E6500 維修手冊

- [建議的工具](#)
- [安全須知](#)
- [卸下電池](#)
- [裝回電池](#)

本文件介紹卸下和安裝電腦中元件的程序。除非另行註明，每項程序均假定：

- 1 您已執行[使用您的電腦之前](#)中的步驟。
- 1 您已閱讀電腦隨附的安全資訊。請參閱 www.dell.com 上的 Regulatory Compliance 首頁 (www.dell.com/regulatory_compliance)，以取得其他安全性最佳實務的資訊。
- 1 在更換元件時，您應已卸下原廠元件（如果已安裝的話）。

 **註：**您電腦的顏色和特定系統元件看起來可能與本文件中所示不同。

建議的工具

本文件中的程序可能需要下列工具：



- 1 小型平頭螺絲起子
- 1 十字槽螺絲起子
- 1 小型塑膠畫線器
- 1 BIOS 更新（請參閱 Dell 支援網站：support.dell.com）

安全須知

以下安全規範有助於保護電腦免受潛在的損壞，並確保您的人身安全。

拆裝電腦內部元件之前，請先閱讀電腦隨附的安全資訊。請參閱 www.dell.com 上的 Regulatory Compliance 首頁 (www.dell.com/regulatory_compliance)，以取得其他安全性最佳實務的資訊。

- **注意：**許多維修僅可由獲得認可的維修技術人員來完成。您只能依照您產品說明文件中的授權說明或在線上或電話服務和支援團隊的指導下，執行故障排除和簡單的維修。由未經 Dell 授權的維修造成的損壞不在保固範圍之內。請閱讀並遵循產品隨附的安全指示。
- **注意：**為避免靜電損壞，請使用接地腕帶或經常碰觸未上漆的金屬表面（例如電腦後面的連接器），以導去身上的靜電。
- **注意：**處理元件和插卡時要特別小心。請勿碰觸元件或插卡上的觸點。持卡時，請握住卡的邊緣或其金屬固定托架。手持處理器這類元件時，請握住其邊緣而不要握住插腳。
- **注意：**拔下纜線時，請拔出其連接器或放鬆拉環，而不要拉扯纜線。對於具有鎖定彈片的纜線連接器，請將鎖定彈片向內壓即可釋放連接器。連接纜線時，請確定連接器朝向正確且已對齊，以避免損壞連接器和/或連接器的插腳。

1. 確定工作表面平整乾淨，以防止刮傷電腦外殼。
2. 關閉電腦。
 - 1 在 Windows XP 中，按一下**開始**→**關機**→**關機**。
 - 1 在 Windows Vista 中，依序按一下**開始** ，箭頭  圖示，然後再按一下**關機**以關閉電腦。

 **註：**請確定電腦已關閉，而不是處於電源管理模式下。如果無法使用作業系統關閉電腦，請按住電源按鈕 4 秒鐘。

3. 從電源插座上中斷連接電腦和所有連接的裝置。
 - **注意：**若要拔下網路纜線，請先將網路纜線從電腦上拔下，然後再將其從牆上的網路插孔中拔下。
4. 從電腦上拔下所有電話或網路纜線。
5. 取出任何已安裝的插卡。

 **注意：**為防止損壞主機板，您必須在維修電腦之前取出電池凹槽中的電池。

 **註：**為避免損壞電腦，請僅使用專用於此特定 Dell 電腦的電池。請勿使用用於其他 Dell 電腦的電池。

6. 翻轉電腦。

卸下電池

1. 將電池釋放門鎖推至開啟位置（門鎖卡入定位）。
2. 握住電池，將電池從電池凹槽推出。

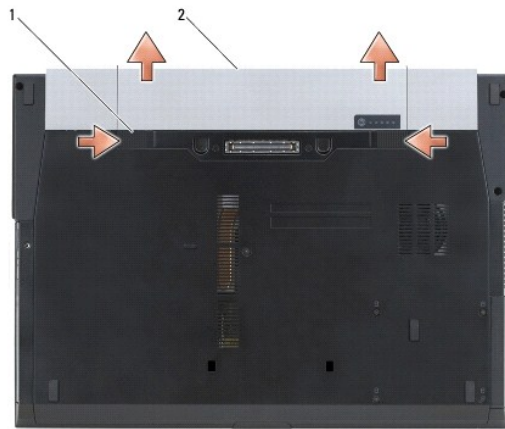

1 電池釋放門鎖 (2) 電池

3. 翻轉電腦，使其正面朝上放置，並打開電腦，然後按下電源按鈕以導去主機板上的剩餘電量。

裝回電池

若要裝回電池，將它插入電池插槽直到它卡至定位。

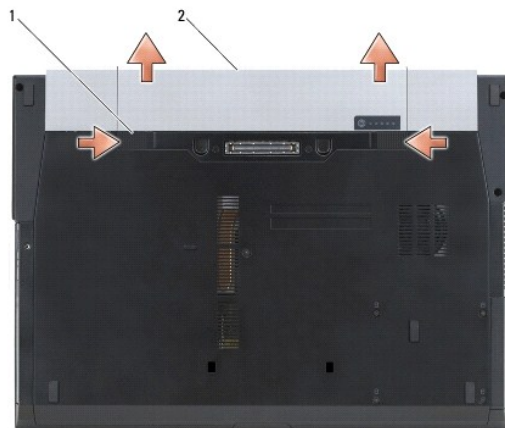

1 電池釋放門鎖 (2) 電池

翻轉電腦，使其正面朝上放置，並打開電腦，然後按下電源按鈕以導去主機板上的剩餘電量。

[回到目錄頁](#)

[回到目錄頁](#)

更新 BIOS

Dell™ Latitude™ E6500 維修手冊

- [從光碟更新 BIOS](#)
- [從硬碟機更新 BIOS](#)

如果新主機板隨附 BIOS 更新程式光碟，請從光碟更新 BIOS。如果您沒有 BIOS 更新程式光碟，請從硬碟機更新 BIOS。

從光碟更新 BIOS

👉 **注意：**將直流電變壓器插入已知正常的電源，以避免斷電。否則可能會使系統受損。

1. 確定直流電變壓器已插入並且主電池已正確安裝。
2. 先按下 <F12> 再插入 BIOS 更新程式光碟，讓您可以設定電腦這次從光碟啟動。否則，您必須進入系統設定程式變更預設啟動順序。
3. 插入 BIOS 更新程式光碟並開啟電腦。

👉 **注意：**一旦此程序開始後，請勿將它中斷。否則可能會使系統受損。

請依照畫面上的指示進行。電腦會重新啟動，然後更新 BIOS。當更新完成後，電腦會自動重新啟動。

4. 請將 BIOS 更新程式光碟從光碟機取出。
-

從硬碟機更新 BIOS

👉 **注意：**將直流電變壓器插入已知正常的電源，以避免斷電。否則可能會使系統受損。

1. 確定直流電變壓器已插入，主電池已正確安裝，並且網路纜線已連接。
2. 開啟電腦。
3. 您可在 support.dell.com 上找到適用於您電腦的最新 BIOS 更新檔。
4. 按一下**立即下載**以下載檔案。

5. 如果顯示**出口規格免責聲明**視窗，按一下**是，我接受此協定**。

螢幕上將顯示**檔案下載**視窗。

6. 按一下**將此程式儲存至磁碟**，然後按一下**確定**。

螢幕上將顯示**儲存於**視窗。

7. 按一下下方方向鍵以檢視**儲存於**選單，選擇**桌面**，然後按一下**儲存**。

會將檔案下載至您的桌面。

8. 當螢幕上顯示**下載完成**視窗時，按一下**關閉**。

檔案圖示將顯示在您的桌面上，並且其標題與下載 BIOS 更新檔案的標題相同。

9. 連按兩下桌面上的檔案圖示並按照螢幕上的指示操作。
-

[回到目錄頁](#)

[回到目錄頁](#)

固定框架

Dell™ Latitude™ E6500 維修手冊

- [卸下固定框架](#)
- [裝回固定框架](#)

卸下固定框架

拆裝電腦內部元件之前，請先閱讀電腦隨附的安全資訊。請參閱 www.dell.com 上的 Regulatory Compliance 首頁 (www.dell.com/regulatory_compliance)，以取得其他安全性最佳實務的資訊。

1. 按照[使用您的電腦之前](#)中的步驟執行操作。
2. 闔上顯示器並將電腦翻轉。
3. 卸下底座組件底部（請參閱[卸下底座組件底部](#)）。
4. 卸下鉸接護蓋（請參閱[卸下鉸接護蓋](#)）。
5. 卸下手掌墊組件（請參閱[卸下手掌墊組件](#)）。
6. 如果固定框架中有插卡，請取出插卡。
7. 卸下 3 顆 M2 x 3 mm 螺絲。
8. 將承載器推至一側即可將它從主機板釋放，然後將承載器朝相反方向拉動即可將承載器卸下。

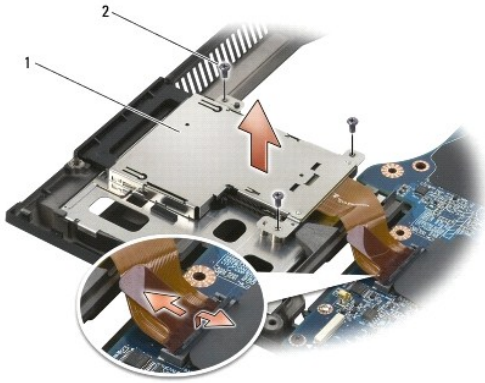

1	插卡承載器	2	M2 x 3 mm 螺絲 (3)
---	-------	---	------------------

裝回固定框架

拆裝電腦內部元件之前，請先閱讀電腦隨附的安全資訊。請參閱 www.dell.com 上的 Regulatory Compliance 首頁 (www.dell.com/regulatory_compliance)，以取得其他安全性最佳實務的資訊。

1. 接上承載器的一側，再接上另一側，將其固定就位。
2. 裝回 3 顆 M2 x 3 mm 螺絲。
3. 裝回手掌墊組件（請參閱[裝回手掌墊組件](#)）。

4. 裝回敘接護蓋（請參閱[裝回敘接護蓋](#)）。
5. 裝回底座組件底部（請參閱[裝回底座組件底部](#)）。

[回到目錄頁](#)

[回到目錄頁](#)

幣式電池

Dell™ Latitude™ E6500 維修手冊

- [卸下幣式電池](#)
- [裝回幣式電池](#)

卸下幣式電池

拆裝電腦內部元件之前，請先閱讀電腦隨附的安全資訊。請參閱 www.dell.com 上的 Regulatory Compliance 首頁 (www.dell.com/regulatory_compliance)，以取得其他安全性最佳實務的資訊。

⚠ **注意：**在沒有其他電源會造成 BIOS 重設回預設組態並將即時鐘設定為組建日期的情況下，拔下幣式電池。使用者在 BIOS 中所做的系統組態變更必須重新輸入，而且系統時鐘也必須重設。

1. 按照[使用您的電腦之前](#)中的步驟執行操作。
2. 闔上顯示器並將電腦翻轉。
3. 卸下底座組件底部（請參閱[卸下底座組件底部](#)）。
4. 撬起幣式電池，使底部的雙面膠鬆脫。
5. 從電腦取出幣式電池。
6. 從主機板拔下幣式電池纜線。



1	電池纜線連接器	2	幣式電池
---	---------	---	------

裝回幣式電池

拆裝電腦內部元件之前，請先閱讀電腦隨附的安全資訊。請參閱 www.dell.com 上的 Regulatory Compliance 首頁 (www.dell.com/regulatory_compliance)，以取得其他安全性最佳實務的資訊。

1. 將幣式電池纜線連接至主機板。
2. 將幣式電池插入電腦。
3. 如果重新安裝的是舊的幣式電池，將電池推至彈片下方然後將它壓下以密封底部的膠帶。
如果安裝的是新的幣式電池，請將電池背面的膠帶取下，再將電池推至彈片下方。將它壓下以密封底部的膠帶。

4. 裝回底座組件底部（請參閱[裝回底座組件底部](#)）。

5. 裝回電池（請參閱[裝回電池](#)）。

[回到目錄頁](#)

[回到目錄頁](#)

處理器模組

Dell™ Latitude™ E6500 維修手冊

- [卸下處理器模組](#)
- [裝回處理器模組](#)

卸下處理器模組

拆裝電腦內部元件之前，請先閱讀電腦隨附的安全資訊。請參閱 www.dell.com 上的 Regulatory Compliance 首頁 (www.dell.com/regulatory_compliance)，以取得其他安全性最佳實務的資訊。

1. 按照[使用您的電腦之前](#)中的程序進行操作。
2. 闔上顯示器並將電腦翻轉。
3. 卸下電腦底部（請參閱[卸下底座組件底部](#)）。
4. 卸下風扇（請參閱[卸下風扇](#)）。
5. 卸下處理器冷卻組件（請參閱[卸下處理器冷卻組件](#)）。

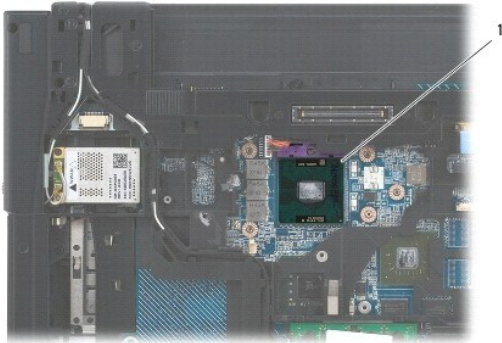

1 處理器模組

➡ **注意：**為避免使處理器受損，請握住螺絲起子，以便在轉動 cam 螺絲時，使螺絲起子與處理器成直角。

6. 若要鬆開 ZIF 插槽，請使用小型扁頭螺絲起子，然後以逆時針方向轉動 ZIF 插槽 cam 螺絲到底。



1 ZIF 插槽 cam 螺絲 2 ZIF 插槽

➡ **注意：**為確保處理器取得最佳冷卻效果，請勿碰觸處理器冷卻組件上的熱傳遮區。您皮膚上的油脂會降低導熱散熱片的熱傳遮能力。

➡ **注意：**在卸下處理器模組時，將模組筆直拉出。請勿彎折處理器模組上的插腳。

7. 將處理器模組從 ZIF 插槽取出。

裝回處理器模組

拆裝電腦內部元件之前，請先閱讀電腦隨附的安全資訊。請參閱 www.dell.com 上的 Regulatory Compliance 首頁 (www.dell.com/regulatory_compliance)，以取得其他安全性最佳實務的資訊。

➡ **注意：**請勿碰觸處理器晶體。將處理器壓下安裝晶體的基板，然後轉動凸輪螺絲以防止 cam 螺絲和處理器之間斷續接觸。

➡ **注意：**在安裝處理器模組之前，請先確定 cam 鎖已完全在開啟位置。將處理器模組正確安裝在 ZIF 插槽時請勿用力。處理器模組若未正確插入，可能會造成斷續接觸或對微處理器和 ZIF 插槽的永久性損壞。

🔍 **註：**如果安裝新的處理器，您將會取得新的冷卻組件（其中包含自黏式導熱散熱片）或新的導熱散熱片及圖示正確安裝的技術說明書。

1. 將處理器模組的插腳 1 邊角與 ZIF 插槽的插腳 1 邊角對齊，然後插入處理器模組。

🔍 **註：**將處理器模組的插腳 1 邊角印有一個三角形，與 ZIF 插槽的插腳 1 邊角上的三角形對齊。

當處理器模組正確插入時，所有 4 角應等高對齊。如果模組有一或多個邊角比較高，就無法將模組正確插入。

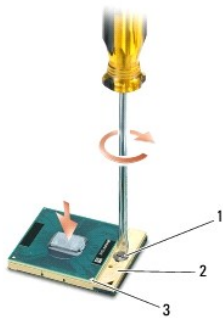

1	ZIF 插槽 cam 螺絲	2	ZIF 插槽
3	邊角插腳 1		

➡ **注意：**為避免使處理器受損，請握住螺絲起子，以便在轉動 cam 螺絲時，使螺絲起子與處理器成直角。

2. 以順時針方向轉動 cam 螺絲，將 ZIF 插槽鎖緊，以將處理器模組固定至主機板。

3. 裝回處理器冷卻組件（請參閱[裝回處理器冷卻組件](#)）。

4. 裝回風扇（請參閱[裝回風扇](#)）。

5. 裝回底座組件底部（請參閱[裝回底座組件底部](#)）。

6. 裝回電池（請參閱[裝回電池](#)）。

[回到目錄頁](#)

[回到目錄頁](#)

處理器冷卻組件

Dell™ Latitude™ E6500 維修手冊

- [卸下處理器冷卻組件](#)
- [裝回處理器冷卻組件](#)

拆裝電腦內部元件之前，請先閱讀電腦隨附的安全資訊。請參閱 www.dell.com 上的 Regulatory Compliance 首頁 (www.dell.com/regulatory_compliance)，以取得其他安全性最佳實務的資訊。

您的電腦有兩種散熱解決方案選擇：

- 1 分離式圖形卡，需要兩個冷卻組件。
- 1 內建圖形卡（不包含分離式圖形處理器），需要一個冷卻組件。

卸下處理器冷卻組件

分離式圖形卡冷卻組件

如果您購買的主機板包含一個分離式圖形卡，請完成以下步驟：

1. 按照[使用您的電腦之前](#)中的程序進行操作。
2. 關上顯示器並將電腦翻轉。
3. 卸下底座組件底部（請參閱[卸下底座組件底部](#)）。
4. 卸下風扇（請參閱[卸下風扇](#)）。
5. 依序鬆開將處理器冷卻組件固定至主機板四顆緊固螺絲。
6. 小心斜提起組件的螺絲端，然後將組件的通風口端拔出電腦。

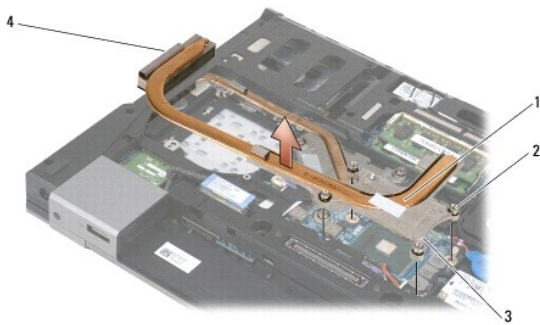

1	處理器冷卻組件	2	緊固螺絲 (4)
3	組件的螺絲端	4	組件的通風口端

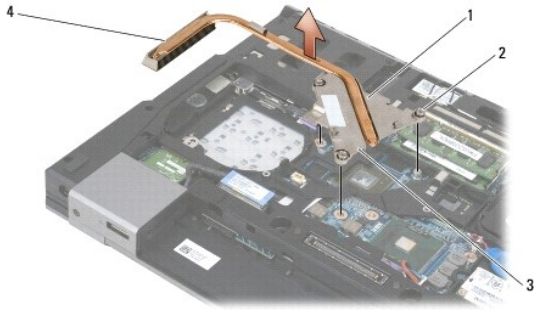

1	處理器冷卻組件	2	緊固螺絲 (4)
3	組件的螺絲端	4	組件的通風口端

7. 鬆開將圖形卡冷卻組件固定至主機板的 3 顆緊固螺絲。
8. 小心斜提起組件的螺絲端，然後將組件的通風口端拔出電腦。

內建圖形卡冷卻組件

如果您購買內建圖形卡的主機板，請完成以下步驟：

1. 按照[使用您的電腦之前](#)中的程序進行操作。
2. 關上顯示器並將電腦翻轉。
3. 卸下底座組件底部（請參閱[卸下底座組件底部](#)）。
4. 卸下風扇（請參閱[卸下風扇](#)）。
5. 鬆開將冷卻組件固定至主機板的 4 顆緊固螺絲。
6. 小心斜提起組件的螺絲端，然後將組件的通風口端拔出電腦。

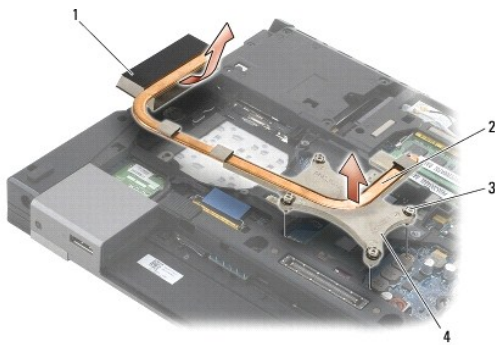

1	組件的通風口端	2	處理器冷卻組件
3	緊固螺絲 (4)	4	組件的螺絲端

裝回處理器冷卻組件

拆裝電腦內部元件之前，請先閱讀電腦隨附的安全資訊。請參閱 www.dell.com 上的 Regulatory Compliance 首頁 (www.dell.com/regulatory_compliance)，以取得其他安全性最佳實務的資訊。

分離式圖形卡冷卻組件

1. 將分離式圖形卡冷卻組件斜放入電腦，然後將冷卻組件上的 3 顆緊固螺絲對準主機板上的螺絲孔。
2. 依序旋緊 3 顆緊固螺絲，將冷卻組件固定在主機板上。
3. 將處理器冷卻組件斜放入電腦，然後將冷卻組件上的 4 顆緊固螺絲對準主機板上的螺絲孔。
4. 依序旋緊 4 顆緊固螺絲，將冷卻組件固定在主機板上。
5. 裝回風扇（請參閱[裝回風扇](#)）。
6. 裝回底座組件底部（請參閱[裝回底座組件底部](#)）。
7. 裝回電池（請參閱[裝回電池](#)）。

內建圖形卡冷卻組件

1. 將冷卻組件斜放入電腦，然後將冷卻組件上的 4 顆緊固螺絲對準主機板上的螺絲孔。
2. 依序旋緊 4 顆緊固螺絲，將冷卻組件固定在主機板上。
3. 裝回風扇（請參閱[裝回風扇](#)）。
4. 裝回底座組件底部（請參閱[裝回底座組件底部](#)）。
5. 裝回電池（請參閱[裝回電池](#)）。

[回到目錄頁](#)

[回到目錄頁](#)

I/O 子卡

Dell™ Latitude™ E6500 維修手冊

- [卸下 I/O 子卡](#)
- [裝回 I/O 子卡](#)

卸下 I/O 子卡

拆裝電腦內部元件之前，請先閱讀電腦隨附的安全資訊。請參閱 www.dell.com 上的 Regulatory Compliance 首頁 (www.dell.com/regulatory_compliance)，以取得其他安全性最佳實務的資訊。

1. 按照[使用您的電腦之前](#)中的步驟執行操作。
2. 闔上顯示器並將電腦翻轉。
3. 卸下底座組件底部（請參閱[卸下底座組件底部](#)）。
4. 卸下鉸接護蓋（請參閱[卸下鉸接護蓋](#)）。
5. 卸下手掌墊組件（請參閱[卸下手掌墊組件](#)）。
6. 卸下主機板（請參閱[卸下主機板組件](#)）。
7. 卸下數據機（請參閱[卸下數據機](#)）。
8. 從 I/O 子卡卸下 2 顆 M2 x 3 mm 螺絲。
9. 卸下 I/O 子卡。

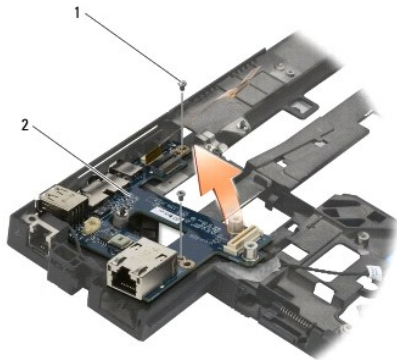

1	M2 x 3 mm 螺絲 (2)	2	I/O 子卡
---	------------------	---	--------

裝回 I/O 子卡

在開始進行下列程序之前，請遵照電腦隨附的安全說明。

1. 將 I/O 子卡裝回底座組件。
2. 裝回 2 顆 M2 x 3 mm 螺絲，將 I/O 子卡固定至底座組件。

3. 裝回數據機 (請參閱[裝回數據機](#))。
 4. 裝回主機板 (請參閱[裝回主機板組件](#))。
 5. 裝回手掌墊組件 (請參閱[裝回手掌墊組件](#))。
 6. 裝回紋接護蓋 (請參閱[裝回紋接護蓋](#))。
 7. 裝回底座組件底部 (請參閱[裝回底座組件底部](#))。
-

[回到目錄頁](#)

[回到目錄頁](#)

顯示器

Dell™ Latitude™ E6500 維修手冊

卸下顯示器組件	顯示器高壓板
裝回顯示器組件	卸下攝影機和麥克風組件
卸下顯示器前蓋	裝回攝影機和麥克風組件
裝回顯示器前蓋	卸下門鉤組件
卸下顯示板	裝回門鉤組件
裝回顯示板	卸下顯示器護蓋
卸下顯示板托架	裝回顯示器護蓋
裝回顯示板托架	

註：某些圖形卡可能非常輕，視您訂購的是冷陰極燈管 (CCFL) 顯示器或 LED 顯示器而定。

卸下顯示器組件

拆裝電腦內部元件之前，請先閱讀電腦隨附的安全資訊。請參閱 www.dell.com 上的 Regulatory Compliance 首頁 (www.dell.com/regulatory_compliance)，以取得其他安全性最佳實務的資訊。

1. 按照[使用您的電腦之前](#)中的程序進行操作。
2. 關上顯示器並將電腦翻轉。
3. 卸下底座組件底部（請參閱[卸下底座組件底部](#)）。
4. 卸下鉸接護蓋（請參閱[卸下鉸接護蓋](#)）。
5. 拔下顯示器纜線、WPAN 纜線和數據機纜線。

注意：在取下纜線後，將所有纜線置於電腦後側。

6. 取下顯示器纜線和無線纜線 (WLAN、WWAN 和 WPAN)。

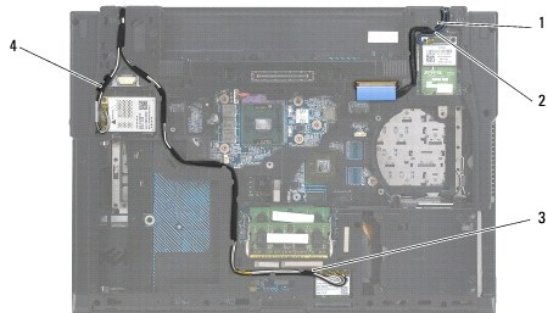

1 顯示器纜線	2 WPAN 纜線
3 WLAN 纜線	4 WWAN 纜線

7. 從每個鉸接卸下 2 顆 M2.5 x 5 mm 螺絲。



1 M2.5 x 5 mm 螺絲 (2)

8. 翻轉電腦，使其正面朝上放置。
9. 打開顯示器至 90 度，將顯示器組件拉離底座組件。



1 顯示器組件 2 底座組件

裝回顯示器組件

拆裝電腦內部元件之前，請先閱讀電腦隨附的安全資訊。請參閱 www.dell.com 上的 Regulatory Compliance 首頁 (www.dell.com/regulatory_compliance)，以取得其他安全性最佳實務的資訊。

➡ **注意：**在取下纜線後，將纜線置於底座組件後側，然後再安裝顯示器組件。

1. 將顯示器鉸接對準電腦底座上的孔，然後將顯示器放下置於定位。
2. 裝回每側鉸接上的 2 顆 M2.5 x 5 mm 螺絲。
3. 闔上顯示器並將電腦翻轉。
4. 裝回顯示器纜線和無線 (WLAN、WWAN 和 WPAN) 纜線，然後將纜線固定在纜線槽的彈片下方，包括組件後側的彈片。
5. 將 WWAN 天線纜線連接至 WWAN 卡，將不需要的天線纜線收入插槽旁的底座組件接線盒。
6. 將 WPAN 天線纜線連接至 WPAN 卡，將不需要的天線纜線收入插槽旁的底座組件接線盒。
7. 將 WLAN 天線纜線連接至 WLAN 卡，將不需要的天線纜線收入插槽旁的底座組件接線盒。
8. 將顯示器纜線連接至主機板上的顯示器纜線連接器。
9. 裝回鉸接護蓋 (請參閱[裝回鉸接護蓋](#))。
10. 裝回底座組件底部 (請參閱[裝回底座組件底部](#))。
11. 裝回電池 (請參閱[裝回電池](#))。

卸下顯示器前蓋

拆裝電腦內部元件之前，請先閱讀電腦隨附的安全資訊。請參閱 www.dell.com 上的 Regulatory Compliance 首頁 (www.dell.com/regulatory_compliance)，以取得其他安全性最佳實務的資訊。

1. 按照[使用您的電腦之前](#)中的程序進行操作。

2. 卸下顯示器組件（請參閱[卸下顯示器組件](#)）。

👉 **注意：**從顯示器蓋將前蓋拆下時應格外小心，以避免前蓋受損。

👉 **注意：**若要釋放前蓋左側和右側上的卡榫，請在拉起時，將前蓋側邊從顯示器**推開或推出**。若要釋放前蓋頂側和底側的卡榫，請在拉起前蓋時，將前蓋頂側或底側**往內拉向**顯示器。請特別注意邊角，特別是使用 LED 顯示器面板的前蓋。

👉 **注意：**請小心在卸下前蓋時不要刮傷顯示器螢幕。

3. 小心拉起並鬆開前蓋左側和右側，然後再鬆開顯示板的頂部和底部。

4. 釋放所有卡榫之後，從顯示器組件拉起前蓋。

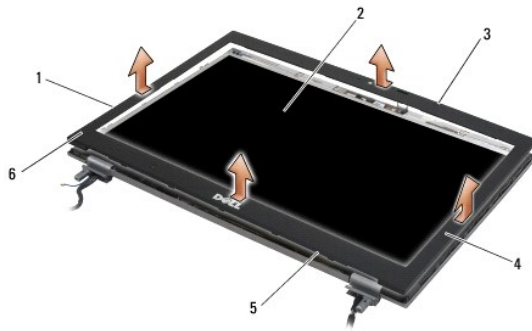

1	前蓋左側	2	顯示板
3	前蓋頂側	4	前蓋右側
5	前蓋底側	6	顯示器前蓋

裝回顯示器前蓋

拆裝電腦內部元件之前，請先閱讀電腦隨附的安全資訊。請參閱 www.dell.com 上的 Regulatory Compliance 首頁 (www.dell.com/regulatory_compliance)，以取得其他安全性最佳實務的資訊。

1. 將顯示板上的門鉤與顯示器前蓋上的小方形開口對齊。

👉 **注意：**若要卡入沿著前蓋左側和右側的卡榫，請在壓下前蓋時，將前蓋兩側**往內拉向**顯示器。若要卡入沿著前蓋頂部和底部的卡榫，請在壓下時，將前蓋頂部或底部從 LCD **推開或推出**。

2. 從任何一角開始，以手指輕輕將前蓋裝回定位，使之固定在顯示板上。

3. 裝回顯示器組件（請參閱[裝回顯示器組件](#)）。

卸下顯示板

拆裝電腦內部元件之前，請先閱讀電腦隨附的安全資訊。請參閱 www.dell.com 上的 Regulatory Compliance 首頁 (www.dell.com/regulatory_compliance)，以取得其他安全性最佳實務的資訊。

1. 按照[使用您的電腦之前](#)中的程序進行操作。

2. 卸下顯示器組件（請參閱[卸下顯示器組件](#)）。

3. 卸下顯示器前蓋（請參閱[卸下顯示器前蓋](#)）。

4. 從顯示板卸下 4 顆 M2.5 x 5 mm 螺絲。

卸下 CCFL 顯示板

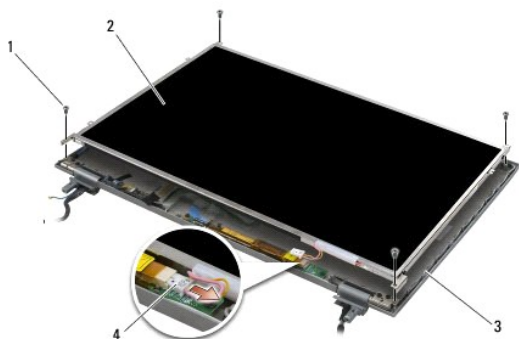

1	M2.5 x 5 mm 螺絲 (4)	2	顯示板
3	顯示器護蓋	4	高壓板背光纜線

1. 從高壓板拔下高壓板背光纜線。

注意：請小心不要讓顯示器護蓋的鉸接和纜線刮傷顯示器。

2. 將顯示板從顯示器護蓋提起取出，並將顯示板平放在工作檯上。
3. 拔下顯示器纜線並同時向內按壓釋放彈片，即可釋放纜線。
4. 如有需要，請卸下顯示板托架（請參閱[卸下顯示板托架](#)）。

卸下 LED 顯示板

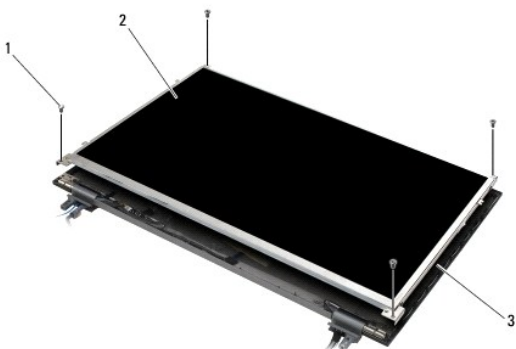

1	M2.5 x 5 mm 螺絲 (4)	2	顯示板
3	顯示器護蓋		

注意：請小心不要讓顯示器護蓋的鉸接和纜線刮傷顯示器。

1. 將顯示板從顯示器護蓋提起取出，並將顯示板平放在工作檯上。
2. 拉下拉式彈片即可拔下顯示器纜線。

裝回顯示板

拆裝電腦內部元件之前，請先閱讀電腦隨附的安全資訊。請參閱 www.dell.com 上的 Regulatory Compliance 首頁 (www.dell.com/regulatory_compliance)，以取得其他安全性最佳實務的資訊。

如果您已卸下顯示板托架，請將它們裝回（請參閱[裝回顯示板托架](#)）。

裝回 CCFL 顯示板

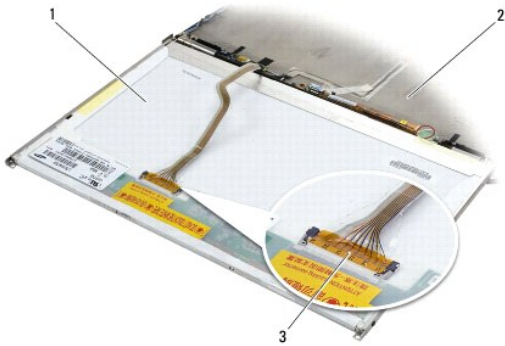

1	顯示板	2	顯示器護蓋
3	顯示器纜線		

1. 將顯示器纜線連接至顯示板背面的連接器。
2. 將顯示器纜線纏繞在顯示器護蓋上的槽口，並將顯示板固定到位。
3. 將高壓板背光纜線連接至高壓板。
4. 裝回 2 顆 M2.5 x 5 mm 螺絲，將顯示板固定至顯示器護蓋。
5. 裝回顯示器前蓋（請參閱[裝回顯示器前蓋](#)）。
6. 裝回顯示器組件（請參閱[裝回顯示器組件](#)）。

裝回 LED 顯示板

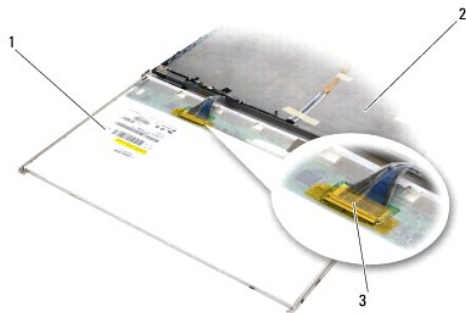

1	顯示板	2	顯示器護蓋
3	顯示器纜線		

1. 將顯示器纜線連接至顯示板背面的連接器。

- 將顯示器纜線纏繞在顯示器護蓋上的槽口，並將顯示板固定到位。
- 裝回 4 顆 M2.5 x 5 mm 螺絲，將顯示板固定至顯示器護蓋。
- 裝回顯示器前蓋（請參閱[裝回顯示器前蓋](#)）。
- 裝回顯示器組件（請參閱[裝回顯示器組件](#)）。

卸下顯示板托架

- 從顯示板托架將顯示板兩側的 2 顆 M2.5 x 5 mm 螺絲（和 CCFL 顯示器的塑膠塞）卸下。
- 卸下顯示板托架。



1	顯示板	2	M2.5 x 5 mm 螺絲 (2)
3	塑膠塞 (限 2—CCFL 顯示器)	4	顯示板托架

裝回顯示板托架

 **註：**顯示板托架分別標示為「L」（左側）和「R」（右側）。

- 裝回顯示板托架。
- 將每側 2 顆 M2.5 x 5 mm 螺絲（和 CCFL 顯示器每側 2 個塑膠塞）裝回顯示板托架。

顯示器高壓板

裝回顯示器高壓板

拆裝電腦內部元件之前，請先閱讀電腦隨附的安全資訊。請參閱 www.dell.com 上的 Regulatory Compliance 首頁 (www.dell.com/regulatory_compliance)，以取得其他安全性最佳實務的資訊。

- 按照[使用您的電腦之前](#)中的程序進行操作。
- 卸下顯示器組件（請參閱[卸下顯示器組件](#)）。
- 卸下顯示器前蓋（請參閱[卸下顯示器前蓋](#)）。
- 從顯示器高壓板卸下 2 顆 M2 x 3 mm 螺絲。
- 中斷連接 2 個顯示器高壓板連接器。

- 將顯示器高壓板從顯示器護蓋提起取出。

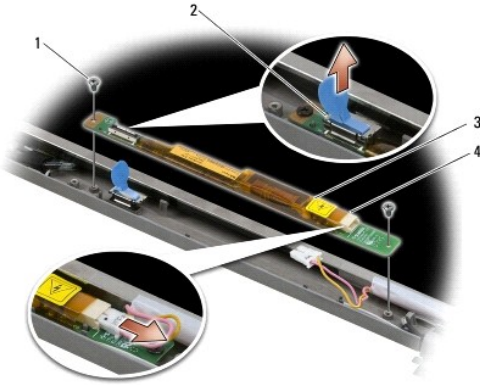

1	M2 x 3 mm 螺絲 (2)	2	顯示器高壓板連接器
3	顯示器高壓板	4	顯示器高壓板連接器

裝回顯示器高壓板

拆裝電腦內部元件之前，請先閱讀電腦隨附的安全資訊。請參閱 www.dell.com 上的 Regulatory Compliance 首頁 (www.dell.com/regulatory_compliance)，以取得其他安全性最佳實務的資訊。

- 將 2 個顯示器高壓板連接器連接至顯示器高壓板。
- 裝回 2 顆 M2 x 3 mm 螺絲，固定顯示器高壓板。
- 裝回顯示器前蓋 (請參閱[裝回顯示器前蓋](#))。
- 裝回顯示器組件 (請參閱[裝回顯示器組件](#))。

卸下攝影機和麥克風組件

拆裝電腦內部元件之前，請先閱讀電腦隨附的安全資訊。請參閱 www.dell.com 上的 Regulatory Compliance 首頁 (www.dell.com/regulatory_compliance)，以取得其他安全性最佳實務的資訊。

 **註：**攝影機和麥克風組件為選配，您的電腦不一定會隨附。

- 按照[使用您的電腦之前](#)中的程序進行操作。
- 卸下顯示器組件 (請參閱[卸下顯示器組件](#))。
- 卸下顯示器前蓋 (請參閱[卸下顯示器前蓋](#))。
- 拉起攝影機/麥克風纜線上的小連接器拉桿。
- 旋鬆 M2 x 3 mm 緊固螺絲，小心斜提起攝影機/麥克風組件，然後拔下攝影機/麥克風纜線。

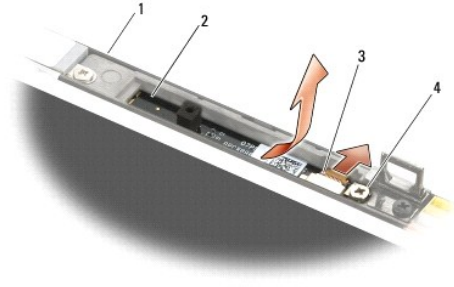

1	顯示器護蓋	2	攝影機及麥克風組件
3	攝影機及麥克風纜線	4	M2 x 3 mm 螺絲 (1)

裝回攝影機和麥克風組件

拆裝電腦內部元件之前，請先閱讀電腦隨附的安全資訊。請參閱 www.dell.com 上的 Regulatory Compliance 首頁 (www.dell.com/regulatory_compliance)，以取得其他安全性最佳實務的資訊。

1. 將攝影機/麥克風纜線的纜線連接器滑入攝影機/麥克風組件上的連接器。
2. 闔上攝影機/麥克風組件上的連接器拉桿。
3. 將攝影機/麥克風組件斜放並對齊顯示器護蓋上的槽口。
4. 旋緊 M2 x 3 mm 螺絲，將攝影機/麥克風組件固定至顯示器護蓋。
5. 裝回顯示器前蓋 (請參閱 [裝回顯示器前蓋](#))。
6. 裝回顯示器組件 (請參閱 [裝回顯示器組件](#))。

卸下門鉤組件

拆裝電腦內部元件之前，請先閱讀電腦隨附的安全資訊。請參閱 www.dell.com 上的 Regulatory Compliance 首頁 (www.dell.com/regulatory_compliance)，以取得其他安全性最佳實務的資訊。

1. 按照 [使用您的電腦之前](#) 中的程序進行操作。
2. 卸下顯示器組件 (請參閱 [卸下顯示器組件](#))。
3. 卸下顯示器前蓋 (請參閱 [卸下顯示器前蓋](#))。
4. 卸下 M2.5 x 5 mm 螺絲。
5. 從前側推入並拉起固定桿，將它拉出。

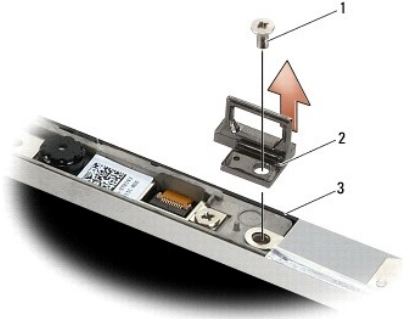

1	M2.5 x 5 mm 螺絲	2	門鉤組件
3	顯示器護蓋		

裝回門鉤組件

拆裝電腦內部元件之前，請先閱讀電腦隨附的安全資訊。請參閱 www.dell.com 上的 Regulatory Compliance 首頁 (www.dell.com/regulatory_compliance)，以取得其他安全性最佳實務的資訊。

1. 將門鉤組件裝回顯示器護蓋，對齊組件和護蓋上的螺絲孔。
2. 裝回 M2.5 x 5 mm 螺絲。
3. 裝回顯示器前蓋（請參閱[裝回顯示器前蓋](#)）。
4. 裝回顯示器組件（請參閱[裝回顯示器組件](#)）。

卸下顯示器護蓋

拆裝電腦內部元件之前，請先閱讀電腦隨附的安全資訊。請參閱 www.dell.com 上的 Regulatory Compliance 首頁 (www.dell.com/regulatory_compliance)，以取得其他安全性最佳實務的資訊。

1. 按照[使用您的電腦之前](#)中的程序進行操作。
2. 卸下顯示器組件（請參閱[卸下顯示器組件](#)）。
3. 卸下顯示器前蓋（請參閱[卸下顯示器前蓋](#)）。
4. 卸下顯示板（請參閱[卸下顯示板](#)）。
5. 卸下選配的攝影機和麥克風組件（如果有的話）（請參閱[卸下攝影機和麥克風組件](#)）。
6. 從顯示板面拔下顯示器纜線，並將顯示板拉起取出。

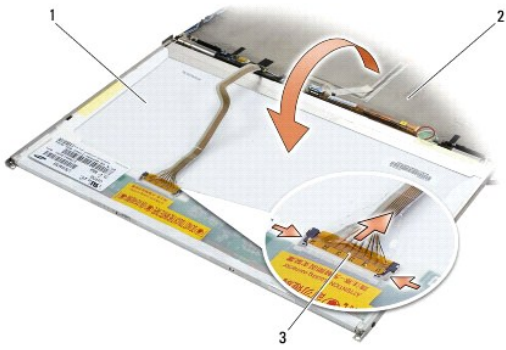

1	顯示板	2	顯示器護蓋
3	顯示器纜線		

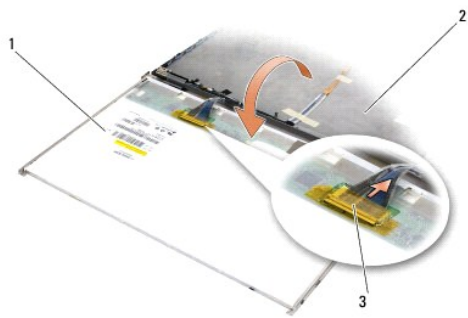

1	顯示板	2	顯示器護蓋
3	顯示器纜線		

裝回顯示器護蓋

拆裝電腦內部元件之前，請先閱讀電腦隨附的安全資訊。請參閱 www.dell.com 上的 Regulatory Compliance 首頁 (www.dell.com/regulatory_compliance)，以取得其他安全性最佳實務的資訊。

1. 卸下顯示器護蓋的包裝。
 2. 將顯示器纜線連接至顯示板背面的連接器。
 3. 裝回攝影機和麥克風組件（如果訂購電腦時有加購的話）（請參閱[裝回攝影機和麥克風組件](#)）。
- ➡ **注意：**裝回顯示板時，確定顯示器護蓋上未連接的纜線已朝向背對護蓋的方向，而且不會纏繞在顯示板下面。
4. 裝回顯示板（請參閱[裝回顯示板](#)）。
 5. 裝回顯示器前蓋（請參閱[裝回顯示器前蓋](#)）。
 6. 裝回顯示器組件（請參閱[裝回顯示器組件](#)）。

[回到目錄頁](#)

[回到目錄頁](#)

風扇

Dell™ Latitude™ E6500 維修手冊

- [卸下風扇](#)
- [裝回風扇](#)

卸下風扇

拆裝電腦內部元件之前，請先閱讀電腦隨附的安全資訊。請參閱 www.dell.com 上的 Regulatory Compliance 首頁 (www.dell.com/regulatory_compliance)，以取得其他安全性最佳實務的資訊。

1. 按照[使用您的電腦之前](#)中的程序進行操作。
2. 闔上顯示器並將電腦翻轉。
3. 卸下底座組件底部（請參閱[卸下底座組件底部](#)）。
4. 卸下將風扇固定至電腦底座的 3 顆 M2.5 x 5 mm 螺絲。
5. 從主機板拔下風扇連接器。
6. 斜提起風扇，將它卸下。

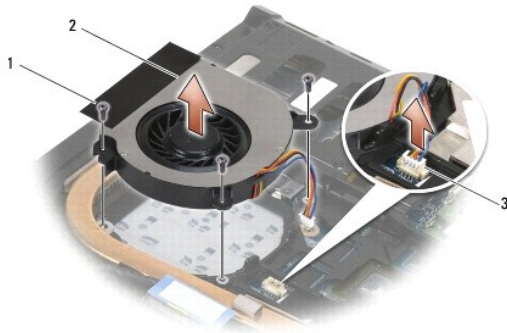

1	M2.5 x 5 mm 螺絲 (3)	2	風扇
3	風扇連接器		

裝回風扇

拆裝電腦內部元件之前，請先閱讀電腦隨附的安全資訊。請參閱 www.dell.com 上的 Regulatory Compliance 首頁 (www.dell.com/regulatory_compliance)，以取得其他安全性最佳實務的資訊。

1. 傾斜插入風扇，然後將風扇的螺絲孔對齊散熱器的螺絲孔。
2. 裝回 3 顆 M2.5 x 5 mm 螺絲，將風扇固定至電腦底座。
3. 將風扇連接器連接至主機板連接器。
4. 裝回底座組件底部（請參閱[裝回底座組件底部](#)）。

[回到目錄頁](#)

[回到目錄頁](#)

快閃快取記憶體模組

Dell™ Latitude™ E6500 維修手冊

- [卸下 FCM](#)
- [裝回 FCM 卡](#)

拆裝電腦內部元件之前，請先閱讀電腦隨附的安全資訊。請參閱 www.dell.com 上的 Regulatory Compliance 首頁 (www.dell.com/regulatory_compliance)，以取得其他安全性最佳實務的資訊。

快閃快取記憶體模組 (FCM) 是內建記憶卡，有助於改善電腦的效能。您可將 FCM 安裝在 WWAN 或 WPAN 迷你卡插槽中。

 **註：** FCM 僅與 Windows Vista® 作業系統相容。

如果您訂購電腦的同時訂購有 FCM 卡，則電腦中已安裝此插卡。

卸下 FCM

1. 按照[使用您的電腦之前](#)中的步驟執行操作。
2. 闔上顯示器並將電腦翻轉。
3. 卸下底座組件底部 (請參閱[卸下底座組件底部](#))。
4. 卸下左鈹接護蓋 (請參閱[卸下鈹接護蓋](#))。
5. 從 FCM 卡卸下 M2 x 3 mm 螺絲。
插卡會彈出，與主機板成 45 度角相對。
6. 以 45 度角將 FCM 卡推出其連接器。

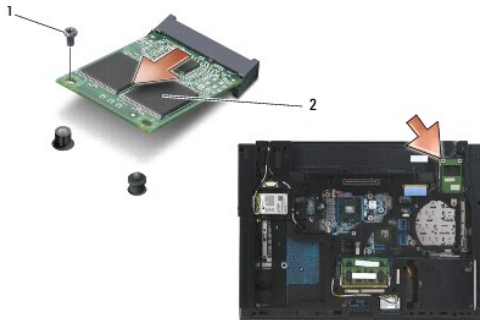

1	M2 x 3 mm 螺絲	2	WPAN/UWB/FCM 卡
---	--------------	---	----------------

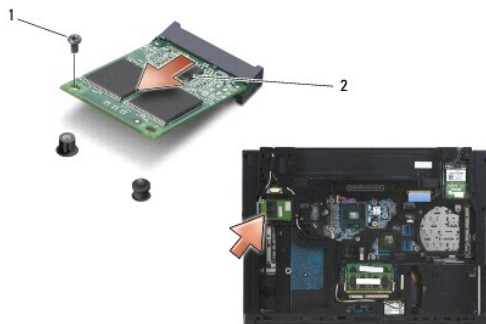

1	M2 x 3 mm 螺絲	2	WWAN/FCM 卡
---	--------------	---	------------

裝回 FCM 卡

- 👉 **注意：**連接器採用鎖定式設計以確保正確插接。如果您感到有阻力，請檢查插卡和主機板上的連接器並重新對齊插卡。
- 👉 **注意：**為避免損壞 FCM 卡，請確定裝回插卡時，纜線不在插卡下。
- 👉 **注意：**迷你卡插槽在插槽內有 WPAN/UWB/FCM 絲網電路印製文字。請勿將 FCM 卡安裝在其他迷你卡插槽中。

1. 將 FCM 卡推入連接器。
 2. 將插卡向下按壓至對齊導柱，固定位置。
 3. 裝回 FCM 卡的螺絲。
 4. 裝回左紋接護蓋（請參閱[裝回紋接護蓋](#)）。
 5. 裝回底座組件底部（請參閱[裝回底座組件底部](#)）。
 6. 裝回電池（請參閱[裝回電池](#)）。
-

[回到目錄頁](#)

[回到目錄頁](#)

硬碟機

Dell™ Latitude™ E6500 維修手冊

- [卸下硬碟機](#)
- [裝回硬碟機](#)

 **註：**對於非 Dell 公司提供的硬碟機，Dell 不保證其相容性，也不提供支援。

卸下硬碟機

拆裝電腦內部元件之前，請先閱讀電腦隨附的安全資訊。請參閱 www.dell.com 上的 Regulatory Compliance 首頁 (www.dell.com/regulatory_compliance)，以取得其他安全性最佳實務的資訊。

如果您要在硬碟機處於高溫下將它從電腦卸下，請勿觸碰硬碟機的金屬外殼。

- ⚠ **注意：**為防止資料遺失，請在卸下硬碟機之前先關閉電腦。當電腦仍開機或處於睡眠狀態之下，請勿將硬碟機卸下。
-  **註：**硬碟機極易損壞；在處理硬碟機時請務必小心。

若要卸下硬碟機凹槽中的硬碟機，請：

1. 按照[使用您的電腦之前](#)中的步驟執行操作。
2. 將電腦正面朝下放置在平坦乾淨的表面。

⚠ **注意：**如果硬碟機未安裝在電腦中，請將其存放在防靜電保護包裝中。

3. 卸下底座組件底部（請參閱[卸下底座組件底部](#)）。

 **註：**您不需卸下底座組件底部也可以卸下硬碟機。但是，如果您要卸下的不只是硬碟機，則必須先將底座組件底部卸下。

4. 卸下固定硬碟機的 4 顆 M3 x 3 mm 螺絲（標示有「H」）。
5. 將硬碟機推出電腦。

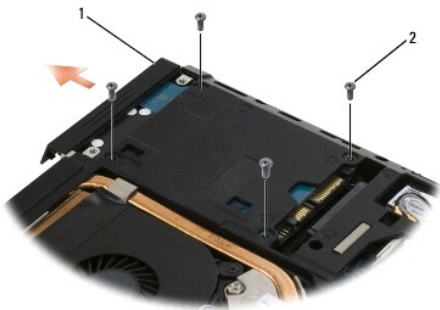

1 硬碟機	2 M3 x 3 mm 螺絲 (4)
-------	--------------------

6. 將前蓋的螺絲卸下，然後將前蓋從硬碟機卸下。

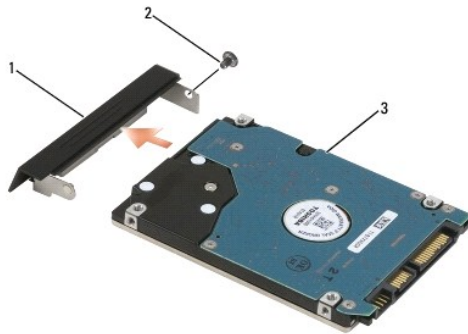

1	硬碟機前蓋	2	M3 x 3 mm 螺絲
3	硬碟機		

裝回硬碟機

1. 如果裝回的是新硬碟機，請從包裝取出新硬碟機。

請保留原包裝材料以便存放或運送硬碟機。

👉 **注意：**將硬碟機平穩地推入到位。如果您用力過大，可能會損壞連接器。

2. 使用螺絲將前蓋鎖至硬碟機。
3. 將硬碟機推入凹槽，直至其在凹槽中完全就位。
4. 如果底座組件已卸下，請裝回底座組件底部（請參閱[裝回底座組件底部](#)）。
5. 裝回並旋緊 4 顆 M3 x 3 mm 硬碟機螺絲。
6. 裝回電池。
7. 將電腦翻轉回正面朝上，打開顯示器然後啟動電腦。
8. 如果您已安裝新的磁碟機，請嘗試啟動它。如果它未啟動：
 - 1 使用**作業系統**安裝媒體，安裝電腦的作業系統（相關資訊請參閱《[安裝和快速參考指南](#)》）。
 - 1 使用**Drivers and Utilities** 媒體安裝電腦所需的驅動程式和公用程式（相關資訊請參閱《[安裝和快速參考指南](#)》）。

[回到目錄頁](#)

[回到目錄頁](#)

鉸接護蓋

Dell™ Latitude™ E6500 維修手冊

- [卸下鉸接護蓋](#)
- [裝回鉸接護蓋](#)

卸下鉸接護蓋

拆裝電腦內部元件之前，請先閱讀電腦隨附的安全資訊。請參閱 www.dell.com 上的 Regulatory Compliance 首頁 (www.dell.com/regulatory_compliance)，以取得其他安全性最佳實務的資訊。

鉸接護蓋不可互換，左邊護蓋用於遮蓋多模式 DisplayPort，右邊護蓋則用於遮蓋 RJ-45 網路連接器。

1. 按照[使用您的電腦之前](#)中的步驟執行操作。
2. 闔上顯示器並將電腦翻轉。
3. 從鉸接護蓋將每側 2 顆 M2.5 x 5 mm 螺絲取下。
4. 將每個鉸接護蓋從電腦推出，提起並取出它。

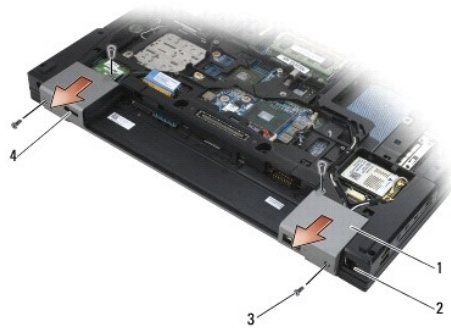

1	鉸接護蓋	2	RJ-11 網路連接器
3	M2.5 x 5 mm 螺絲 (每側 2 顆)	4	顯示器連接埠

裝回鉸接護蓋

1. 推進左鉸接護蓋，蓋住顯示器連接埠，接著推進右鉸接護蓋，蓋住 RJ-45 網路連接器。
2. 裝回各鉸接護蓋中的 2 顆 M2.5 x 5 mm 螺絲。

[回到目錄頁](#)

[回到目錄頁](#)

鍵盤

Dell™ Latitude™ E6500 維修手冊

- [卸下鍵盤](#)
- [裝回鍵盤](#)

卸下鍵盤

拆裝電腦內部元件之前，請先閱讀電腦隨附的安全資訊。請參閱 www.dell.com 上的 Regulatory Compliance 首頁 (www.dell.com/regulatory_compliance)，以取得其他安全性最佳實務的資訊。

1. 按照[使用您的電腦之前](#)中的步驟執行操作。
2. 卸下敘接護蓋（請參閱[卸下敘接護蓋](#)）。
3. 卸下 LED 護蓋（請參閱[卸下 LED 護蓋](#)）。
4. 卸下鍵盤頂部的 2 顆 M2 x 3 mm 螺絲。

⚠ **注意：**鍵盤上的鍵帽容易受損和錯位，並且在裝回時很費時。在卸下和處理鍵盤時務必小心。

5. 使用拉式彈片，輕輕提起鍵盤頂部，不要碰觸其他部分，然後從連接器斜拉出鍵盤。

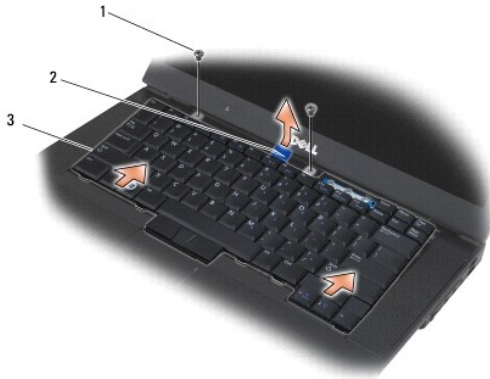

1	M2 x 3 mm 螺絲 (2)	2	鍵盤
3	藍色拉式彈片		

裝回鍵盤

拆裝電腦內部元件之前，請先閱讀電腦隨附的安全資訊。請參閱 www.dell.com 上的 Regulatory Compliance 首頁 (www.dell.com/regulatory_compliance)，以取得其他安全性最佳實務的資訊。

⚠ **注意：**鍵盤上的鍵帽容易受損和錯位，並且在裝回時很費時。在卸下和處理鍵盤時務必小心。

1. 輕握鍵盤頂部稍高於電腦上方，將鍵盤底部斜推入電腦，然後將鍵盤底部的彈片和鍵盤連接器卡入手掌墊前側內緣底。

🔍 **註：**按壓 ALT 鍵有助於使鍵盤正確就位。

2. 小心按壓兩側，將鍵盤卡入定位。

3. 將鍵盤頂部的 2 顆 M2 x 3 mm 螺絲裝回。



1	M2 x 3 mm 螺絲 (2)	2	彈片 (5)
3	鍵盤連接器		

4. 將控制面板從鍵盤頂部裝回，然後小心將面板卡至定位。
5. 裝回 LED 護蓋 (請參閱[裝回 LED 護蓋](#))。
6. 裝回紋接護蓋 (請參閱[裝回紋接護蓋](#))。
7. 闔上顯示器並將電腦翻轉。
8. 裝回電池 (請參閱[裝回電池](#))。

[回到目錄頁](#)

[回到目錄頁](#)

LED 護蓋

Dell™ Latitude™ E6500 維修手冊

- [卸下 LED 護蓋](#)
- [裝回 LED 護蓋](#)

卸下 LED 護蓋

拆裝電腦內部元件之前，請先閱讀電腦隨附的安全資訊。請參閱 www.dell.com 上的 Regulatory Compliance 首頁 (www.dell.com/regulatory_compliance)，以取得其他安全性最佳實務的資訊。

1. 按照[使用您的電腦之前](#)中的步驟執行操作。
2. 闔上顯示器並將電腦翻轉。
3. 卸下底座組件底部（請參閱[卸下底座組件底部](#)）。
4. 卸下鉸接護蓋（請參閱[卸下鉸接護蓋](#)）。
5. 卸下顯示器組件（請參閱[顯示器](#)）。
6. 將電腦正面朝下放置，然後找到電池凹槽中用來將 LED 護蓋固定至電腦頂部的的 4 個彈片。使用塑膠畫線器輕輕壓下彈片，即可釋放 LED 護蓋。



1	LED 護蓋	2	畫線器
---	--------	---	-----

裝回 LED 護蓋

拆裝電腦內部元件之前，請先閱讀電腦隨附的安全資訊。請參閱 www.dell.com 上的 Regulatory Compliance 首頁 (www.dell.com/regulatory_compliance)，以取得其他安全性最佳實務的資訊。

1. 傾斜地將 LED 護蓋卡榫逐次卡入定位。
2. 裝回顯示器組件（請參閱[顯示器](#)）。
3. 裝回鉸接護蓋（請參閱[裝回鉸接護蓋](#)）。
4. 裝回底座組件底部（請參閱[裝回底座組件底部](#)）。

[回到目錄頁](#)

[回到目錄頁](#)

記憶體

Dell™ Latitude™ E6500 維修手冊

- [卸下記憶體模組](#)
- [裝回記憶體模組](#)
- [電腦作業](#)

拆裝電腦內部元件之前，請先閱讀電腦隨附的安全資訊。請參閱 www.dell.com 上的 Regulatory Compliance 首頁 (www.dell.com/regulatory_compliance)，以取得其他安全性最佳實務的資訊。

為避免靜電損壞，請使用接地腕帶或經常碰觸未上漆的金屬表面（例如電腦後面的連接器），以導去身上的靜電。

- ➡ **注意：**如果您的電腦僅有一個記憶體模組，則請在標有「DIMM A」的插槽中安裝該記憶體模組。
- ➡ **注意：**如果您在記憶體升級期間從電腦中卸下原有的記憶體模組，請將它們與所有新模組分開放置，即使新模組也是從 Dell 購買的。如有可能，**請勿**將原有的記憶體模組與新的記憶體模組成對安裝。否則，您的電腦可能無法以最佳效能作業。
- 📌 **註：**從 Dell 購買的記憶體包括在您的電腦保固範圍之內。

卸下記憶體模組

您的電腦支援以下模組：

大小	插槽	Windows XP	Windows Vista
512 MB	DIMM A	X	X
1 GB	DIMM A 或 DIMM A 和 DIMM B	X	X
2 GB	DIMM A 或 DIMM A 和 DIMM B	X	X
3 GB	DIMM A 和 DIMM B	X	X
4 GB	DIMM A 或 DIMM A 和 DIMM B		X
8 GB	DIMM A 和 DIMM B		X

您的電腦上有 2 個使用者可抽換的 SODIMM 插槽，分別稱為 DIMM A 和 DIMM B。DIMM A 是最靠近主機板的插槽，其中已插入記憶體模組。DIMM B 插槽則可插入額外的模組，以改善系統記憶體效能。如果 DIMM A 插槽中的模組必須更換，而 DIMM B 同時裝有模組，則 DIMM B 中的模組必須先取出。

1. 按照[使用您的電腦之前](#)中的步驟執行操作。
2. 將電腦正面朝下放置在平坦乾淨的表面。
3. 卸下底座組件底部（請參閱[卸下底座組件底部](#)）。

DIMM B

視您的電腦組態而定，DIMM B 插槽可安裝或不安裝記憶體模組。從電腦底部檢視記憶體槽時，DIMM B 插槽位於最上方，而 DIMM A 則最靠近主機板。

卸下 DIMM B 模組

- ➡ **注意：**為防止損壞記憶體模組連接器，請勿使用工具分開記憶體模組的固定夾。
1. 若要卸下 DIMM B 模組，請從記憶體模組邊緣拉開固定夾，然後提起模組，與主機板成 45 度角。

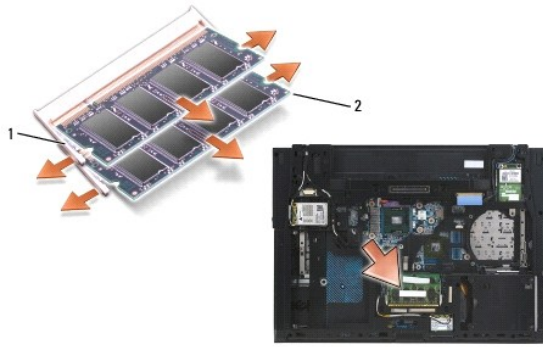

1 記憶體模組固定夾 (2)	2 記憶體模組
----------------	---------

2. 握住模組邊緣，將模組從連接器直行拉出。將模組放入防靜電保護袋中。

DIMM A

注意：為防止損壞記憶體模組連接器，請勿使用工具分開記憶體模組的固定夾。

1. 若要卸下 DIMM A 模組，請從記憶體模組邊緣拉開固定夾，然後提起模組，與主機板成 45 度角。
2. 握住模組邊緣，將模組從連接器直行拉出。將模組放入防靜電保護袋中。

裝回記憶體模組

DIMM B

1. 碰觸電腦底架的裸金屬部分，以導去身上的靜電。
2. 從防靜電保護包裝取出記憶體模組，然後握住模組邊緣，將模組邊緣連接器的插槽對準插槽連接器的齒排。
3. 與主機板成 45 度角，將記憶體模組輕輕推入 DIMM B 連接器，直到完全就位。

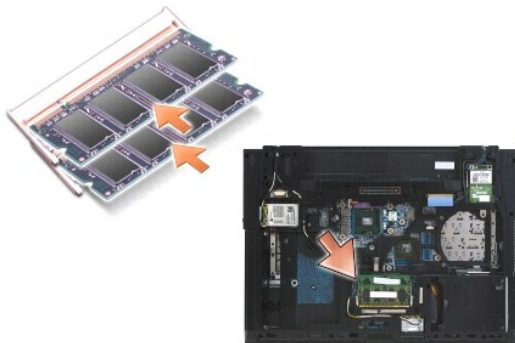

4. 向下按壓記憶體模組較長的一側，直到固定夾將模組鎖至定位。

註：如果記憶體模組未正確安裝，固定夾將無法固定住模組，電腦也可能無法正常啟動。此故障不會有錯誤訊息指示。

DIMM A

DIMM A 插槽是最靠近主機板的插槽。如果 DIMM B 插槽中裝有記憶體模組，則必須先將它取出，才能裝回 DIMM A 插槽中的記憶體模組。

1. 碰觸電腦底架的裸金屬部分，以導去身上的靜電。
2. 從防靜電保護包裝取出記憶體模組，然後握住模組邊緣，將模組邊緣連接器的插槽對準 DIMM A 插槽連接器的齒排。
3. 與主機板成 45 度角，將記憶體模組輕輕推入插槽連接器，直到完全就位。
4. 向下按壓記憶體模組較長的一側，直到固定夾將模組鎖至定位。

 **註：**如果記憶體模組未正確安裝，固定夾將無法固定住模組，電腦也可能無法正常啟動。此故障不會有錯誤訊息指示。

5. 如果 DIMM B 插槽裝有記憶體模組，請按照 [DIMM B](#) 中的程序裝回模組。

電腦作業

若要確定電腦是否正常運作：

1. 將底座組件底部推入定位，旋緊固定螺絲。
2. 將電池裝入電池凹槽，或將直流電變壓器連接至電腦和電源插座。
3. 將電腦正面朝上，打開顯示器。
4. 啟動電腦。電腦啟動時，會偵測到新增的記憶體，並會自動更新系統組態資訊。確認螢幕上顯示的記憶體容量是否如預期。
5. 若要確認電腦中已安裝的記憶體容量，請：

1. 在 Microsoft® Windows Vista® 作業系統中，按一下 **開始**  → **說明與支援** → **電腦資訊**。
1. 在 Microsoft Windows® XP 作業系統中，在桌面上的 **我的電腦** 圖示上按滑鼠右鍵，然後按一下 **內容**，再按一下 **一般**。

[回到目錄頁](#)

[回到目錄頁](#)

數據機

Dell™ Latitude™ E6500 維修手冊

- [卸下數據機](#)
- [裝回數據機](#)

卸下數據機

拆裝電腦內部元件之前，請先閱讀電腦隨附的安全資訊。請參閱 www.dell.com 上的 Regulatory Compliance 首頁 (www.dell.com/regulatory_compliance)，以取得其他安全性最佳實務的資訊。

1. 按照[使用您的電腦之前](#)中的步驟執行操作。
2. 關上顯示器並將電腦翻轉。
3. 卸下底座組件底部（請參閱[卸下底座組件底部](#)）。
4. 卸下鉸接護蓋（請參閱[卸下鉸接護蓋](#)）。
5. 卸下手掌墊組件（請參閱[卸下手掌墊組件](#)）。
6. 若要卸下橘黃色數據機排線，請將彈片向前推動將排線卸下。
7. 從數據機卸下黑色 RJ11 數據機纜線。
8. 從數據機卸下 M2 x 3 mm 螺絲。
9. 卸下數據機。

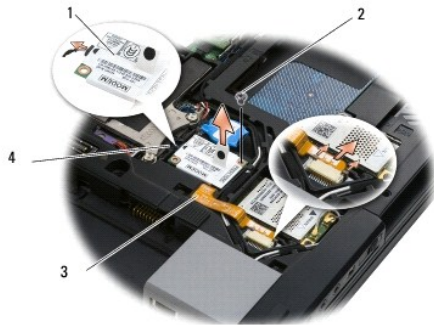

1	數據機	2	M2 x 3 mm 螺絲
3	橘黃色數據機排線	4	黑色 RJ11 數據機纜線

裝回數據機

拆裝電腦內部元件之前，請先閱讀電腦隨附的安全資訊。請參閱 www.dell.com 上的 Regulatory Compliance 首頁 (www.dell.com/regulatory_compliance)，以取得其他安全性最佳實務的資訊。

1. 將數據機裝回底座組件。
2. 將黑色 RJ11 數據機纜線插入底座組件上的位置。
3. 裝回 M2 x 3 mm 螺絲，將數據機固定在 I/O 子卡上。

4. 將黑色 RJ11 數據機纜線連接至數據機。
 5. 將橘黃色數據機排線連接至 I/O 子卡。
 6. 裝回手掌墊組件 (請參閱[裝回手掌墊組件](#))。
 7. 裝回紋接護蓋 (請參閱[裝回紋接護蓋](#))。
 8. 裝回底座組件底部 (請參閱[裝回底座組件底部](#))。
-

[回到目錄頁](#)

[回到目錄頁](#)

光碟機

Dell™ Latitude™ E6500 維修手冊

- [卸下光碟機](#)
- [裝回光碟機](#)

光碟機支援第二顆硬碟、光碟機或差旅使用的擴充槽。

卸下光碟機

拆裝電腦內部元件之前，請先閱讀電腦隨附的安全資訊。請參閱 www.dell.com 上的 Regulatory Compliance 首頁 (www.dell.com/regulatory_compliance)，以取得其他安全性最佳實務的資訊。

 **註：**光碟機安全螺絲是選配的，可能不會安裝在電腦上。

1. 按照[使用您的電腦之前](#)中的步驟執行操作。
2. 關上顯示器並將電腦翻轉。
3. 卸下底座組件底部（請參閱[卸下底座組件底部](#)）。
4. 如果裝有安全螺絲，請從磁碟機卸下。
5. 推入光碟機拉桿，將其釋放。
6. 將光碟機拉出光碟機凹槽。

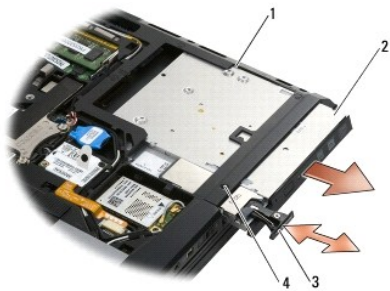

1	媒體凹槽	2	光碟機
3	光碟機拉桿	4	安全螺絲（選配）

裝回光碟機

拆裝電腦內部元件之前，請先閱讀電腦隨附的安全資訊。請參閱 www.dell.com 上的 Regulatory Compliance 首頁 (www.dell.com/regulatory_compliance)，以取得其他安全性最佳實務的資訊。

 **註：**光碟機安全螺絲是選配的，可能不會安裝在電腦上。

1. 將光碟機推入光碟機凹槽。
2. 壓入釋放門鎖，固定磁碟機。
3. 如果先前有卸下安全螺絲，請裝回安全螺絲。
4. 裝回底座組件底部（請參閱[裝回底座組件底部](#)）。

5. 裝回電池（請參閱[裝回電池](#)）。

[回到目錄頁](#)

[回到目錄頁](#)

手掌墊組件

Dell™ Latitude™ E6500 維修手冊

- [卸下手掌墊組件](#)
- [裝回手掌墊組件](#)

卸下手掌墊組件

拆裝電腦內部元件之前，請先閱讀電腦隨附的安全資訊。請參閱 www.dell.com 上的 Regulatory Compliance 首頁 (www.dell.com/regulatory_compliance)，以取得其他安全性最佳實務的資訊。

1. 按照[使用您的電腦之前](#)中的程序進行操作。
2. 闔上顯示器並將電腦翻轉。
3. 卸下底座組件底部（請參閱[卸下底座組件底部](#)）。
4. 卸下硬碟機（請參閱[卸下硬碟機](#)）。
5. 卸下光碟機（請參閱[卸下光碟機](#)）。
6. 卸下風扇與冷卻組件（請參閱[卸下處理器冷卻組件](#)）。
7. 卸下鉸接護蓋（請參閱[卸下鉸接護蓋](#)）。
8. 卸下顯示器組件（請參閱[顯示器](#)）。
9. 卸下鍵盤（請參閱[卸下鍵盤](#)）。
10. 翻轉電腦，然後卸下 10 顆 M2.5 x 5 mm 螺絲和 1 顆 M2.5 x 8 mm 螺絲。

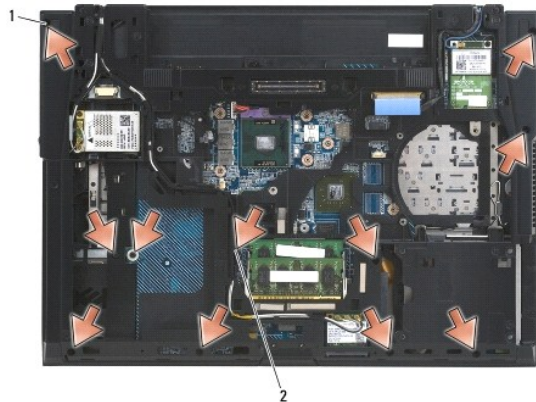

1	M2.5 x 5 mm 螺絲 (10)	2	M2.5 x 8 mm 螺絲
---	---------------------	---	----------------

11. 翻轉電腦，使其正面朝上放置，然後卸下 4 顆標示有「P」的 M2.5 x 5 mm 螺絲。
12. 將散熱板抬起取出。

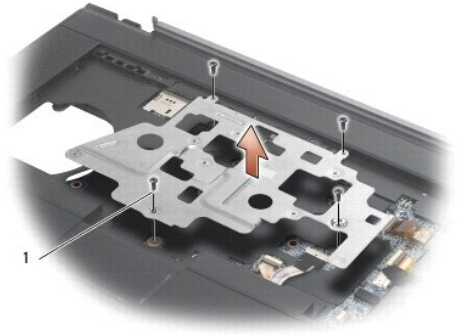

1 螺絲 M2.5 x 5 mm (4)

13. 使用藍色拉式彈片即可從主機板拔下無線捕捉器纜線。
14. 將拉桿拉起即可從主機板拔下喇叭纜線。
15. 使用黑色拉式彈片即可從主機板上拔下觸控墊纜線。
16. 將拉桿拉起即可從主機板拔下無按點智慧卡纜線。
17. 將拉桿拉起即可從主機板拔下指紋掃描器纜線（選配）。

注意：請勿用力將手掌墊與電腦分開。如果遇到阻力，請稍微彎曲或輕壓手掌墊，或沿著邊緣移動，避開阻力區域，直至手掌墊不受任何阻力為止。

18. 卸下網版印製桿。
19. 提起手掌墊左側，然後往右側推，以釋放手掌墊，再輕輕從電腦提起取下手掌墊。

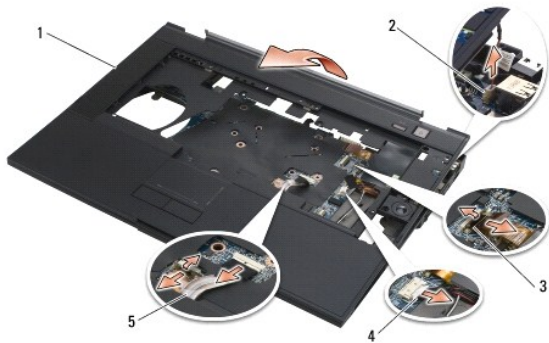

1	手掌墊	2	暫停開關纜線
3	指紋掃描器纜線	4	喇叭纜線
5	觸控墊纜線		

裝回手掌墊組件

拆裝電腦內部元件之前，請先閱讀電腦隨附的安全資訊。請參閱 www.dell.com 上的 Regulatory Compliance 首頁 (www.dell.com/regulatory_compliance)，以取得其他安全性最佳實務的資訊。

1. 斜接手掌墊的右側，然後放下左側，使其卡入定位。
2. 裝回右側喇叭（請參閱[裝回右側喇叭與指紋掃描器蓋](#)）。

3. 裝回網版印製桿。
4. 將無按點智慧卡纜線、觸控墊纜線、喇叭纜線、無線開關纜線以及指紋掃瞄器纜線（選配）連接至主機板。
5. 裝回 4 顆 M2.5 x 5 mm 螺絲，2 顆裝在網版印製桿上，另外 2 顆裝在手掌墊上。
6. 將電腦翻轉過來，然後將 11 顆 M2.5 x 5 mm 螺絲裝在電腦底部以固定手掌墊。
7. 裝回風扇（請參閱[裝回風扇](#)）。
8. 裝回光碟機（請參閱[裝回光碟機](#)）。
9. 翻轉電腦，使電腦正面朝上放置，然後裝回鍵盤（請參閱[裝回鍵盤](#)）。
10. 裝回顯示器組件（請參閱[顯示器](#)）。
11. 裝回鉸接護蓋（請參閱[裝回鉸接護蓋](#)）。
12. 裝回底座組件底部（請參閱[裝回底座組件底部](#)）。
13. 裝回電池（請參閱[裝回電池](#)）。

[回到目錄頁](#)

[回到目錄頁](#)

直流電源模組

Dell™ Latitude™ E6500 維修手冊

- [卸下直流電源模組](#)
- [裝回直流電源模組](#)

卸下直流電源模組

拆裝電腦內部元件之前，請先閱讀電腦隨附的安全資訊。請參閱 www.dell.com 上的 Regulatory Compliance 首頁 (www.dell.com/regulatory_compliance)，以取得其他安全性最佳實務的資訊。

1. 按照[使用您的電腦之前](#)中的程序進行操作。
 2. 闔上顯示器並將電腦翻轉。
 3. 卸下底座組件底部（請參閱[卸下底座組件底部](#)）。
 4. 卸下幣式電池（請參閱[卸下幣式電池](#)）。
 5. 卸下硬碟機（請參閱[卸下硬碟機](#)）。
 6. 卸下風扇（請參閱[卸下風扇](#)）。
 7. 卸下處理器冷卻組件（請參閱[卸下處理器冷卻組件](#)）。
 8. 卸下光碟機（請參閱[卸下光碟機](#)）。
 9. 卸下紋接護蓋（請參閱[卸下紋接護蓋](#)）。
 10. 卸下顯示器組件（請參閱[顯示器](#)）。
 11. 從主機板卸下標有白色箭頭的 3 顆 M2.5 x 5 mm 螺絲。
 12. 拉出底座組件的左上角，釋放直流電源、USB 和序列連接器。
 13. 卸下 LED 護蓋（請參閱[卸下 LED 護蓋](#)）。
 14. 卸下鍵盤（請參閱[卸下鍵盤](#)）。
 15. 卸下喇叭/指紋掃描器蓋（請參閱[卸下右側喇叭與指紋掃描器蓋](#)）。
 16. 卸下手掌墊組件（請參閱[卸下手掌墊組件](#)）。
 17. 卸下插卡固定框架（請參閱[卸下固定框架](#)）。
- ➡ **注意：**請勿從主機板卸下無線網卡、記憶體模組或處理器。
18. 卸下主機板（請參閱[卸下主機板組件](#)）。
 19. 拔下並鬆開直流電源線。
 20. 將直流電源連接器從底座組件卸下。

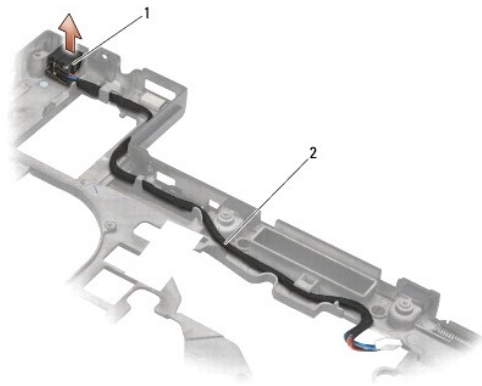

1 直流電源連接器	2 直流電源線
-----------	---------

裝回直流電源模組

拆裝電腦內部元件之前，請先閱讀電腦隨附的安全資訊。請參閱 www.dell.com 上的 Regulatory Compliance 首頁 (www.dell.com/regulatory_compliance)，以取得其他安全性最佳實務的資訊。

1. 將直流電源線裝入底座組件，將連接器側邊上的導栓對準底座。
2. 將直流電源線連接至主機板（有關適當的纜線佈線說明，請參見[卸下直流電源模組](#)中的例圖）。
3. 裝回主機板（請參閱[裝回主機板組件](#)）。
4. 裝回插卡固定框架（請參閱[裝回固定框架](#)）。
5. 裝回手掌墊（請參閱[裝回手掌墊組件](#)）。
6. 裝回右側喇叭/指紋掃描器蓋（請參閱[裝回右側喇叭與指紋掃描器蓋](#)）。
7. 裝回處理器冷卻組件（請參閱[裝回處理器冷卻組件](#)）。
8. 裝回鍵盤（請參閱[裝回鍵盤](#)）。
9. 裝回 LED 護蓋（請參閱[裝回 LED 護蓋](#)）。
10. 裝回顯示器組件（請參閱[裝回顯示器組件](#)）。
11. 裝回紋接護蓋（請參閱[裝回紋接護蓋](#)）。
12. 裝回光碟機（請參閱[裝回光碟機](#)）。
13. 裝回硬碟機（請參閱[裝回硬碟機](#)）。
14. 裝回底座組件底部（請參閱[裝回底座組件底部](#)）。

[回到目錄頁](#)

[回到目錄頁](#)

右側喇叭與指紋掃描器蓋

Dell™ Latitude™ E6500 維修手冊

- [卸下右側喇叭與指紋掃描器蓋](#)
- [裝回右側喇叭與指紋掃描器蓋](#)

卸下右側喇叭與指紋掃描器蓋

拆裝電腦內部元件之前，請先閱讀電腦隨附的安全資訊。請參閱 www.dell.com 上的 Regulatory Compliance 首頁 (www.dell.com/regulatory_compliance)，以取得其他安全性最佳實務的資訊。

 **註：**如果您沒有指紋掃描器，請略過卸下或安裝指紋掃描器的步驟。

1. 按照[使用您的電腦之前](#)中的步驟執行操作。
2. 闔上顯示器並將電腦翻轉。
3. 卸下硬碟機（請參閱[卸下硬碟機](#)）。
4. 卸下光碟機（請參閱[卸下光碟機](#)）。
5. 卸下 LED 護蓋（請參閱[卸下 LED 護蓋](#)）。
6. 卸下鍵盤（請參閱[卸下鍵盤](#)）。
7. 旋緊 2 顆緊固螺絲（底板印有 S 字母標示）。



1 緊固螺絲 (2)

8. 翻轉電腦，使其正面朝上放置。
9. 卸下指紋掃描器纜線（如果您有指紋掃描器的話）。
10. 卸下塑膠喇叭/指紋掃描器蓋。



裝回右側喇叭與指紋掃描器蓋

拆裝電腦內部元件之前，請先閱讀電腦隨附的安全資訊。請參閱 www.dell.com 上的 Regulatory Compliance 首頁 (www.dell.com/regulatory_compliance)，以取得其他安全性最佳實務的資訊。

🔍 **注意：**如果安裝新的指紋掃描器/喇叭蓋組件，請取出纜線底部的襯紙。

🔍 **注意：**硬碟機極易損壞；在處理硬碟機時請務必小心。

1. 如果您有指紋掃描器，請連接指紋掃描器纜線。沿著纜線壓入手掌墊，以隱藏纜線。
2. 將喇叭/指紋掃描器蓋卡入定位。
3. 將電腦正面朝下放置，然後旋緊 2 顆 M2.5 x 5 mm 緊固螺絲。
4. 裝回鍵盤（請參閱[裝回鍵盤](#)）。
5. 裝回 LED 護蓋（請參閱[裝回 LED 護蓋](#)）。
6. 裝回光碟機（請參閱[裝回光碟機](#)）。
7. 裝回電池（請參閱[裝回電池](#)）。

[回到目錄頁](#)

[回到目錄頁](#)

主機板組件

Dell™ Latitude™ E6500 維修手冊

- [卸下主機板組件](#)
- [裝回主機板組件](#)

主機板的 BIOS 晶片包含服務標籤，從電腦底部可看到條碼標籤。主機板的更換套件包括一個媒體，其中提供公用程式可將服務標籤傳送至更換的主機板。

卸下主機板組件

拆裝電腦內部元件之前，請先閱讀電腦隨附的安全資訊。請參閱 www.dell.com 上的 Regulatory Compliance 首頁 (www.dell.com/regulatory_compliance)，以取得其他安全性最佳實務的資訊。

1. 按照[使用您的電腦之前](#)中的程序進行操作。
2. 闔上顯示器並將電腦翻轉。
3. 卸下底座組件底部（請參閱[卸下底座組件底部](#)）。
4. 將迷你卡從 WWAN/FCM 卡插槽卸下（如果有的話）（請參閱[卸下 WWAN 卡](#)或[卸下 FCM](#)）。
5. 將迷你卡從 WLAN/WiMax 卡插槽卸下（如果有的話）（請參閱[卸下 WLAN/WiMax 卡](#)）。
6. 卸下鉸接護蓋（請參閱[卸下鉸接護蓋](#)）。
7. 卸下 WPAN/UWB/FCM 插槽中的迷你卡（如果有的話）（請參閱[卸下 WPAN/UWB 卡](#)或[卸下 FCM](#)）。
8. 卸下硬碟機（請參閱[卸下硬碟機](#)）。
9. 從主機板拔下幣式電池纜線（請參閱[卸下幣式電池](#)）。
10. 卸下記憶體模組（請參閱[卸下記憶體模組](#)）。
11. 卸下處理器冷卻組件（請參閱[卸下處理器冷卻組件](#)）。
12. 卸下處理器（請參閱[卸下處理器模組](#)）。
13. 卸下風扇（請參閱[卸下風扇](#)）。
14. 卸下光碟機（請參閱[卸下光碟機](#)）。
15. 卸下顯示器組件（請參閱[顯示器](#)）。
16. 卸下鍵盤（請參閱[卸下鍵盤](#)）。
17. 卸下喇叭/指紋掃描器蓋（請參閱[卸下右側喇叭與指紋掃描器蓋](#)）。
18. 卸下手掌墊組件（請參閱[卸下手掌墊組件](#)）。
19. 卸下插卡固定框架（請參閱[卸下固定框架](#)）。
20. 拔下直流電源線。
21. 從主機板拔下 Secure Digital 卡纜線。
22. 從主機板拔下 ExpressCard 纜線。
23. 從主機板拔下 I/O 子卡纜線。

24. 從主機板卸下標有白色箭頭的 5 顆 M2.5 x 5 mm 螺絲。
25. 拉出底座組件的左上角，釋放直流電、USB 和序列連接器。
26. 將主機板右上緣提起，從 I/O 子卡卸下，然後小心將主機板從電腦取出。
27. 鬆開直流電源線。

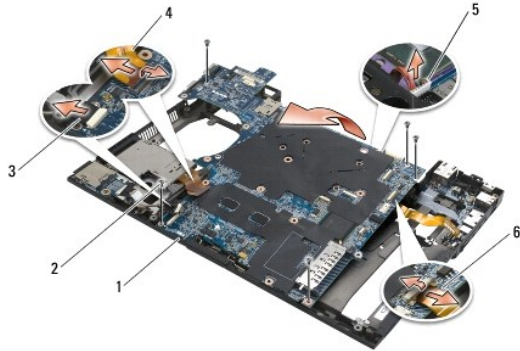

1 主機板	2 M2.5 x 5 mm 主機板螺絲 (5)
3 Secure Digital 纜線連接器	4 ExpressCard 卡固定框架纜線連接器
5 直流電源線連接器	6 I/O 子卡 (擴充連接埠) 纜線連接器

裝回主機板組件

拆裝電腦內部元件之前，請先閱讀電腦隨附的安全資訊。請參閱 www.dell.com 上的 Regulatory Compliance 首頁 (www.dell.com/regulatory_compliance)，以取得其他安全性最佳實務的資訊。

注意： 確定主機板下方的鬆脫纜線不會被纏住。

若要裝回主機板，請依照與卸下程序相反的步驟：

1. 裝回直流電源線並將直流電源連接器插入底座組件。
2. 將主機板底部邊緣插入電腦底座，確定主機板位於金屬鎖底下。
3. 將主機板頂部放下以重新連接直流電源、USB 和序列連接器。
4. 將主機板右上方連接至 I/O 子卡連接器。
5. 將主機板頂部置於底座。
6. 將 5 顆 M2.5 x 5 mm 螺絲裝回主機板頂部。
7. 將 ExpressCard 纜線連接至主機板。
8. 將 Secure Digital 卡纜線連接至主機板。
9. 連接直流電源線。
10. 裝回插卡固定框架 (請參閱 [裝回固定框架](#))。
11. 裝回手掌墊組件 (請參閱 [裝回手掌墊組件](#))。
12. 裝回喇叭/指紋掃描器蓋 (請參閱 [裝回右側喇叭與指紋掃描器蓋](#))。
13. 裝回鍵盤 (請參閱 [裝回鍵盤](#))。

-
14. 裝回顯示器組件 (請參閱[顯示器](#))。
 15. 裝回光碟機 (請參閱[裝回光碟機](#))。
 16. 裝回風扇 (請參閱[裝回風扇](#))。
 17. 裝回處理器 (請參閱[裝回處理器模組](#))。
 18. 裝回處理器冷卻組件 (請參閱[裝回處理器冷卻組件](#))。
 19. 裝回記憶體模組 (請參閱[裝回記憶體模組](#))。
 20. 重新連接幣式電池纜線 (請參閱[裝回幣式電池](#))。
 21. 裝回硬碟機 (請參閱[裝回硬碟機](#))。
 22. 裝回 WPAN 卡 (請參閱[裝回 WPAN/UWB 卡](#))。
 23. 裝回紋接護蓋 (請參閱[裝回紋接護蓋](#))。
 24. 裝回 WLAN 卡 (請參閱[裝回 WLAN/WiMax 卡](#))。
 25. 裝回 WWAN 卡 (請參閱[裝回 WWAN 卡](#))。
 26. 裝回底座組件底部 (請參閱[裝回底座組件底部](#))。

 **注意：**在啟動電腦之前，將所有螺絲裝回並確保電腦中無鬆動的螺絲。否則，可能會使電腦受損。

27. 開啟電腦。

 **註：**如果您使用 BIOS 更新程式光碟來更新 BIOS，請先按下 <F12> 然後再插入光碟，如此電腦就會從光碟啟動。否則，您必須進入系統設定程式變更預設啟動順序。

28. 重新啟動 BIOS (相關資訊請參閱[更新 BIOS](#))。
29. 進入系統設定程式，使用電腦的服務標籤更新新主機板的 BIOS。若要獲得有關系統設定程式的資訊，請參閱您電腦或 support.dell.com 上的 **《Dell™ 技術指南》**。

[回到目錄頁](#)

[回到目錄頁](#)

Dell™ Latitude™ E6500 維修手冊

 **註：**「註」是表示能幫助您更好使用電腦的資訊。

 **注意：**「注意」是表示可能的硬體損壞或數據遺失，並告訴您如何避免這些問題。

 **警告：**「警告」表示有可能會導致財產損失、人身傷害甚至死亡。

如果您購買的是 DELL™ n 系列電腦，則本文件中有關 Microsoft® Windows® 作業系統的所有參考均不適用。

本文件中的資訊如有更改，恕不另行通知。
© 2008-2009 Dell Inc. 版權所有，翻印必究。

未經 Dell Inc. 的書面許可，不得以任何形式進行複製。

本文中使用的商標如下：Dell、DELL 徽標和 Latitude 是 Dell Inc. 的商標；Microsoft、Windows、Windows Vista 和 Windows 開始按鈕徽標是 Microsoft Corporation 在美國及/或其他國家的商標或註冊商標；Bluetooth 是 Bluetooth SIG Inc. 的註冊商標。

本說明文件中使用的其他商標及商品名稱是指擁有這些商標及商品名稱的公司或其製造的產品。Dell Inc. 對本公司之外的商標和產品名稱不擁有任何所有權。

型號 PP30L

2009 年 9 月 Rev. A02

[回到目錄頁](#)

[回到目錄頁](#)

故障排除

Dell™ Latitude™ E6500 維修手冊

- [故障排除工具](#)
- [解決問題](#)
- [Dell™ 技術更新服務](#)

故障排除工具



診斷指示燈

拆裝電腦內部元件之前，請先閱讀電腦隨附的安全資訊。請參閱 www.dell.com 上的 Regulatory Compliance 首頁 (www.dell.com/regulatory_compliance)，以取得其他安全性最佳實務的資訊。

在電腦的鍵盤上方，有三個鍵盤狀態指示燈。在正常操作期間，鍵盤狀態指示燈會顯示 Num Lock、Caps Lock 和 Scroll Lock 功能的目前狀態（**開啟**或**關閉**）。如果電腦正常啟動，這些燈會先閃爍，隨後熄滅。如果電腦出現故障，您可利用燈號的狀態來協助釐清問題。

 **註：**電腦完成 POST 後，Num Lock 指示燈可能會持續亮燈，視 BIOS 設定而定。若要獲得更多有關使用系統設定程式的資訊，請參閱您電腦或 support.dell.com 上的 **(Dell™ 技術指南)**。

POST 期間的診斷指示燈代碼

進行電腦的故障排除時，請從左到右（Num Lock、Caps Lock 再到 Scroll Lock）依序讀取鍵盤狀態指示燈的狀態。如果電腦發生故障，這些指示燈會分別顯示**亮起** 、**熄滅**  或**閃爍**  的狀態。

指示燈樣式	問題說明	建議的解決方案
	未偵測到記憶體模組。	<ol style="list-style-type: none">1 如果安裝有兩個或兩個以上的記憶體模組，請卸下這些模組（請參閱卸下記憶體模組），然後重新安裝一個模組（請參閱裝回記憶體模組）並重新啟動電腦。如果電腦可以正常啟動，請繼續安裝其他的記憶體模組（每次安裝一個），直到您識別出有故障的模組，或重新安裝所有模組均未出現錯誤。1 如果有相同類型的正常工作記憶體，請將其安裝在您的電腦中（請參閱記憶體）。1 如果問題仍然發生，請與 Dell 支援部門聯絡。
	偵測到記憶體模組，但記憶體發生故障。	<ol style="list-style-type: none">1 如果安裝有兩個或兩個以上的記憶體模組，請卸下這些模組（請參閱卸下記憶體模組），然後重新安裝一個模組（請參閱裝回記憶體模組）並重新啟動電腦。如果電腦可以正常啟動，請繼續安裝其他的記憶體模組（每次安裝一個），直到您識別出有故障的模組，或重新安裝所有模組均未出現錯誤。1 如果有相同類型的正常工作記憶體，請將其安裝在您的電腦中（請參閱記憶體）。1 如果問題仍然發生，請與 Dell 支援部門聯絡。
	處理器可能發生故障。	<ol style="list-style-type: none">1 重新接插處理器（請參閱卸下處理器模組）。1 如果問題仍然發生，請與 Dell 支援部門聯絡。
	圖形卡/視訊可能發生故障。	<ol style="list-style-type: none">1 重新接插所有已安裝的圖形卡。1 如果可以，請在電腦中安裝作業正常的圖形卡。1 如果問題仍然發生，請與 Dell 支援部門聯絡。
	顯示器可能發生故障。	<ol style="list-style-type: none">1 重新連接顯示器纜線（請參閱卸下顯示器組件）。1 如果問題仍然發生，請與 Dell 支援部門聯絡。
	SPD 資料表示所有的 SODIMM 均無法使用。	<ol style="list-style-type: none">1 卸下無法使用的記憶體模組（請參閱卸下記憶體模組）。1 裝上可使用的記憶體模組（請參閱裝回記憶體模組）。

硬體疑難排解

如果在作業系統設定程式中未偵測到某裝置，或者偵測到該裝置但其組態不正確，您可以使用硬體疑難排解來解決不相容問題。

Windows XP：

1. 按一下**開始**→**說明及支援**。

2. 在搜尋欄位中鍵入**硬體疑難排解**，然後按 <Enter> 鍵開始搜尋。
3. 在**修復問題**區段中，按一下**硬體疑難排解**。
4. 在**硬體疑難排解**清單中，選擇最能說明問題的選項並按一下**下一步**，按照接下來的疑難排解步驟操作。

Windows Vista®：

1. 按一下 Windows Vista 開始按鈕 ，然後按一下**說明及支援**。
2. 在搜尋欄位中鍵入**硬體疑難排解**，然後按 <Enter> 鍵開始搜尋。
3. 在搜尋結果中，選擇最能說明問題的選項，並按照接下來的疑難排解步驟操作。

Dell Diagnostics

拆裝電腦內部元件之前，請先閱讀電腦隨附的安全資訊。請參閱 www.dell.com 上的 Regulatory Compliance 首頁 (www.dell.com/regulatory_compliance)，以取得其他安全性最佳實務的資訊。

何時使用 Dell Diagnostics

如果您的電腦出現故障，請在與 Dell 公司聯絡以尋求協助之前，先執行**解決問題**的檢查程序，並執行 Dell Diagnostics。

從電腦隨附的 **Drivers and Utilities** 媒體啟動 Dell Diagnostics。

 **註：** Drivers and Utilities 媒體是可選的，您的電腦可能未隨附此媒體。

 **註：** Dell Diagnostics 僅可在 Dell 電腦上作業。

從硬碟機啟動 Dell Diagnostics

在執行 Dell Diagnostics 之前，請先進入系統設定程式檢視電腦的組態資訊，以確定您要測試的裝置顯示在系統設定程式中且處於作用中狀態。若要獲得更多有關使用系統設定程式的資訊，請參閱您電腦或 support.dell.com 上的 **(Dell™ 技術指南)**。

Dell Diagnostics 位於硬碟機上另外的診斷公用程式分割區上。

 **註：** 如果電腦已連接至連線裝置（已連線），請切斷連線。請參閱連線裝置隨附的說明文件，以獲得有關指示。

 **註：** 如果電腦未顯示螢幕影像，請與 Dell 支援部門聯絡。

1. 請確保將電腦連接至已知能正常工作的電源插座。
2. 按住 <Fn> 鍵或靜音按鈕，然後開啟電腦。

 **註：** 或者，您可以在啟動時從單次啟動選單中選擇 **Diagnostics**，以啟動診斷公用程式分割區並執行 Dell Diagnostics。

電腦會執行預啟動系統評估 (PSA)，它可對主機板、鍵盤、顯示器、記憶體、硬碟機等執行一系列初步測試。

- 評估期間，請回答螢幕上顯示的所有問題。
- 如果在預啟動系統評估期間偵測到故障，請記下錯誤代碼，然後與 Dell 支援部門聯絡。
- 如果預啟動系統評估成功完成，您會收到訊息「**Booting Dell Diagnostic Utility Partition. Press any key to continue**」（正在啟動 Dell 診斷公用程式分割區，按任意鍵繼續）。

 **註：** 如果您看到開頭表示找不到診斷公用程式分割區的訊息，請從您的 **Drivers and Utilities** 媒體執行 Dell Diagnostics（請參閱從 **Drivers and Utilities** 媒體啟動 **Dell Diagnostics**）。

3. 按任意鍵從硬碟機上的診斷公用程式分割區啟動 Dell Diagnostics。
4. 按 <Tab> 以選擇 **Test System**（測試系統）並按 <Enter>。

 **註：** 建議您選擇 **Test System**（測試系統）以對電腦執行完整的測試。選擇 **Test Memory**（測試記憶體）開始執行延伸記憶體測試，這可能需要 30 分鐘以上的時間才能完成。當測試完成時，請記錄測試結果後，按任意鍵回到上一個選單。

5. 在 Dell Diagnostics Main Menu (主選單) 中, 按一下觸控墊/滑鼠左鍵, 或按 <Tab> 再按 <Enter>, 以選擇所要執行的測試 (請參閱 [Dell Diagnostics 主選單](#))。

 **註:** 當出現錯誤代碼和問題說明時, 請準確地記下它們, 並按照螢幕上的指示操作。

6. 完成所有測試後, 關閉測試視窗, 以返回 Dell Diagnostics Main Menu (主選單)。
7. 關閉 Main Menu (主選單) 視窗, 以結束 Dell Diagnostics 並重新啟動電腦。

 **註:** 如果您看到開頭表示找不到診斷公用程式分割區的訊息, 請從您的 **Drivers and Utilities** 媒體執行 Dell Diagnostics (請參閱 [從 Drivers and Utilities 媒體啟動 Dell Diagnostics](#))。

從 Drivers and Utilities 媒體啟動 Dell Diagnostics

在執行 Dell Diagnostics 之前, 請先進入系統設定程式檢視電腦的組態資訊, 以確定您要測試的裝置顯示在系統設定程式中且處於作用中狀態。若要獲得更多有關使用系統設定程式的資訊, 請參閱您電腦或 support.dell.com 上的 **(Dell™ 技術指南)**。

1. 將 **Drivers and Utilities** 媒體插入光碟機。
2. 重新啟動電腦。
3. 螢幕上顯示 DELL 徽標時, 立即按 <F12> 鍵。

 **註:** 長時間按住按鍵可能會導致鍵盤故障。為避免可能的鍵盤故障, 請以一定的間隔按下並釋放 <F12> 鍵, 以開啟 Boot Device Menu (開機裝置選單)。

如果您等候過久, 並且螢幕上已顯示作業系統徽標, 請繼續等待, 直到看到 Microsoft Windows 桌面, 然後關閉電腦並再試一次。

4. 當啟動裝置清單出現時, 使用向上或向下鍵以反白選取 **CD/DVD/CD-RW Drive** (CD/DVD/CD-RW 光碟機), 再按 <Enter>。

 **註:** 在單次啟動選單中, 僅針對目前啟動變更啟動順序。重新啟動後, 電腦將依據在系統設定程式中指定的啟動順序啟動。

5. 按下任意鍵以確認您要從 CD/DVD 啟動。

如果您等候過久, 並且螢幕上已顯示作業系統徽標, 請繼續等待, 直到看到 Microsoft Windows 桌面, 然後關閉電腦並再試一次。

6. 鍵入 1 以 **Run the 32 Bit Dell Diagnostics** (執行 32 位元 Dell Diagnostics)。
7. 在 **Dell Diagnostics Menu** (Dell Diagnostics 選單) 中, 鍵入 1 以選擇 **Dell 32-bit Diagnostics for Resource CD (graphical user interface)** (Resource CD (圖形使用者介面) 的 Dell 32-bit Diagnostics)。
8. 按 <Tab> 以選擇 **Test System** (測試系統) 並按 <Enter>。

 **註:** 建議您選擇 **Test System** (測試系統) 以對電腦執行完整的測試。選擇 **Test Memory** (測試記憶體) 開始執行延伸記憶體測試, 這可能需要 30 分鐘以上的時間才能完成。當測試完成時, 請記錄測試結果後, 按任意鍵回到上一個選單。

9. 在 Dell Diagnostics 主選單中, 按一下滑鼠左鍵, 或按 <Tab> 再按 <Enter>, 以選擇所要執行的測試 (請參閱 [Dell Diagnostics 主選單](#))。

 **註:** 當出現錯誤代碼和問題說明時, 請準確地記下它們, 並按照螢幕上的指示操作。

10. 完成所有測試後, 關閉測試視窗, 以返回 Dell Diagnostics 主選單。
11. 關閉主選單視窗, 以結束 Dell Diagnostics 並重新啟動電腦。
12. 從光碟機中取出 **Drivers and Utilities** 媒體。

Dell Diagnostics 主選單

當 Dell Diagnostics 載入後會出現以下選單:

選項	功能
Test Memory (測試記憶體)	執行獨立的記憶體測試

Test System (測試系統)	執行系統診斷程式
Exit (結束)	結束診斷程式

按 <Tab> 以選擇您要執行的測試，然後按 <Enter>。

 **註：**建議您選擇 **Test System** (測試系統) 以對電腦執行完整的測試。選擇 **Test Memory** (測試記憶體) 開始執行延伸記憶體測試，這可能需要 30 分鐘以上的時間才能完成。當測試完成時，請記錄測試結果後，按任意鍵回到此選單。

選取 **Test System** (測試系統) 後，會出現以下選單：

選項	功能
Express Test (快速測試)	對系統中的裝置執行快速測試。這通常可能需要 10 到 20 分鐘。 註： Express Test (快速測試) 不需要您進行互動操作。請先執行 Express Test (快速測試)，以便快速查出問題的可能原因。
Extended Test (廣泛測試)	對系統中的裝置執行全面檢查。這通常可能需要一個小時或更長時間。 註： Extended Test (廣泛測試) 會每隔一段時間要求您輸入以回答特定問題。
Custom Test (自訂測試)	用於測試特定的裝置或自訂要執行的測試。
Symptom Tree (徵兆樹)	此選項可讓您依據所遇到的問題徵兆來選擇測試。此選項列出了最常見的徵兆。

 **註：**建議您選擇 **Extended Test** (廣泛測試)，以更加徹底檢查電腦中的裝置。

對於在測試期間遇到的問題，螢幕上會出現訊息，顯示錯誤代碼及問題說明。當錯誤代碼和問題說明出現時，請準確地將其記下，並按照螢幕上的指示操作。如果您無法解決此問題，請與 Dell 支援部門聯絡。

 **註：**與 Dell 支援部門聯絡時，請準備好您的服務標籤。電腦的服務標籤位於每個測試螢幕的頂部。

以下標籤將為從 Custom Test (自訂測試) 或 Symptom Tree (徵兆樹) 選項執行的測試提供其他資訊：

標籤	功能
Results (結果)	顯示測試結果及遇到的所有錯誤狀況。
Errors (錯誤)	顯示遇到的錯誤狀況、錯誤代碼以及問題說明。
Help (說明)	說明測試以及執行測試的所有要求。
Configuration (組態)	顯示所選裝置的硬體組態。 Dell Diagnostics 可以從系統設定程式、記憶體以及各種內部測試程式中獲取所有裝置的組態資訊，並將它們顯示在螢幕左側窗格內的裝置清單中。 註： 裝置清單可能無法顯示電腦上安裝的所有元件名稱，或與電腦相連接的所有裝置名稱。
Parameters (參數)	可讓您透過變更測試設定來自訂測試 (如果適用)。

錯誤訊息

拆裝電腦內部元件之前，請先閱讀電腦隨附的安全資訊。請參閱 www.dell.com 上的 Regulatory Compliance 首頁 (www.dell.com/regulatory_compliance)，以取得其他安全性最佳實務的資訊。

如果此處未列出您收到的錯誤訊息，請參閱作業系統或訊息出現時正在執行的程式之說明文件。

A filename cannot contain any of the following characters (檔名中不可以包含下列字元) : \ / : * ? " < > | — 請勿在檔名中使用這些字元。

A required .DLL file was not found (找不到需要的 .DLL 檔) — 您嘗試開啟的程式缺少必要的檔案。若要移除並重新安裝程式，請：

Windows XP :

1. 按一下 **開始** → **控制台** → **新增或移除程式** → **程式和功能**。
2. 選擇要移除的程式。
3. 按一下 **解除安裝**。

4. 請參閱程式說明文件，以獲得有關安裝的指示。

Windows Vista :

1. 按一下 **開始**  → **控制台** → **程式集** → **程式和功能**。
2. 選擇要移除的程式。
3. 按一下 **解除安裝**。
4. 請參閱程式說明文件，以獲得有關安裝的指示。

drive letter : \ is not accessible. The device is not ready (x:\ 無法存取。裝置未就緒) — 磁碟機無法讀取磁碟。將磁碟插入磁碟機並再試一次。

Insert bootable media (插入開機媒體) — 請插入啟動磁片、CD 或 DVD。

Non-system disk error (非系統磁碟錯誤) — 請從軟碟機取出軟碟並重新啟動電腦。

Not enough memory or resources. Close some programs and try again (記憶體或資源不足。關閉某些程式後再試一次) — 關閉所有視窗，然後開啟您要使用的程式。在某些情況下，您可能必須重新啟動電腦才能恢復電腦的資源。電腦重新啟動後，請先執行您要使用的程式。

Operating system not found (未找到作業系統) — 與 Dell 支援部門聯絡。

解決問題

排除電腦故障時，請遵循以下秘訣：

- 1 如果您在問題出現之前添加或卸下某個零件，請檢查安裝程序並確定該零件安裝正確。
- 1 如果某個周邊裝置無法作業，請確定該裝置已正確連接。
- 1 如果螢幕出現錯誤訊息，請記下該確切訊息。此訊息可能有助於支援人員診斷和解決問題。
- 1 如果在某個程式中出現錯誤訊息，請參閱該程式的說明文件。

 **註：**本文件中的程序針對 Windows 預設檢視撰寫，因此，如果您將 Dell 電腦設定為 Windows 傳統檢視，則這些程序可能不適用。

電池問題

如果新電池安裝不正確，可能有爆炸的危險。請僅以相同電池或由製造廠商推薦的同類型電池來更換原有的電池。請依照製造廠商的指示來丟棄用過的電池。

拆裝電腦內部元件之前，請先閱讀電腦隨附的安全資訊。請參閱 www.dell.com 上的 Regulatory Compliance 首頁 (www.dell.com/regulatory_compliance)，以取得其他安全性最佳實務的資訊。

磁碟機問題

拆裝電腦內部元件之前，請先閱讀電腦隨附的安全資訊。請參閱 www.dell.com 上的 Regulatory Compliance 首頁 (www.dell.com/regulatory_compliance)，以取得其他安全性最佳實務的資訊。

確定 Microsoft® Windows® 可識別磁碟機 —

Windows XP :

- 1 按一下 **開始**，然後按一下 **我的電腦**。

Windows Vista :

- 1 按一下 **開始** ，然後按一下 **電腦**。

如果其中未列出磁碟機，請使用防毒軟體執行徹底掃描，以檢查並移除病毒。病毒有時會導致 Windows 無法識別磁碟機。

測試磁碟機 —

- 1 插入另一張光碟，以排除原有磁碟機出現故障的可能性。
- 1 插入啟動磁片，並重新啟動電腦。

清潔磁碟機或磁碟 —

若要獲得有關清潔電腦的資訊，請參閱您電腦或 support.dell.com 上的 **《Dell™ 技術指南》**。

檢查纜線連接狀況

執行硬體疑難排解 —

請參閱 [硬體疑難排解](#)。

執行 Dell Diagnostics —

請參閱 [Dell Diagnostics](#)。

光碟機問題

 **註：** 高速光碟機的震動是正常現象，可能會產生噪音，但這並不表示光碟機或媒體有瑕疵。

 **註：** 由於地區的差異以及光碟格式的不同，並非任何 DVD 光碟機均可識別所有的 DVD 標題。

調節 Windows 音量控制 —

- 1 單按螢幕右下角的喇叭圖示。
- 1 單按滑塊並向上拖曳，確定音量已調高。
- 1 單按有核取標記的所有方塊，確定沒有開啟靜音功能。

檢查喇叭與次低音喇叭 —

請參閱 [聲音和喇叭問題](#)。

光碟機的寫入問題

關閉其他程式 —

光碟機寫入過程中，必須接收穩定的資料串流。如果資料串流中斷，則會發生錯誤。將資料寫入光碟機之前，請嘗試關閉所有程式。

將資料寫入光碟之前，請在 Windows 中關閉待命模式 —

若要獲得有關設定電源選項的資訊，請參閱您電腦或 support.dell.com 上的 **《Dell™ 技術指南》**。您也可以 Windows [說明及支援] 中搜尋關鍵字 **待命**，以獲得有關電源管理模式的資訊。

硬碟機問題

執行磁碟檢查程式 —

Windows XP：

1. 按一下 **開始**，然後按一下 **我的電腦**。
2. 在 **本機磁碟 C:** 上按一下滑鼠右鍵。
3. 按一下 **內容** → **工具** → **立即檢查**。
4. 按一下 **掃描和嘗試恢復損毀的磁區**，然後按一下 **開始**。

Windows Vista :

1. 按一下**開始** ，然後按一下**電腦**。
2. 在**本機磁碟 C:** 上按一下滑鼠右鍵。
3. 按一下**內容**→**工具**→**立即檢查**。

螢幕上將出現**使用者帳戶控制**視窗。如果您在電腦上使用的是管理員帳戶，請按一下**繼續**；否則，請聯絡管理員以繼續所需動作。

4. 依螢幕指示操作。

IEEE 1394 裝置問題

拆裝電腦內部元件之前，請先閱讀電腦隨附的安全資訊。請參閱 www.dell.com 上的 Regulatory Compliance 首頁 (www.dell.com/regulatory_compliance)，以取得其他安全性最佳實務的資訊。

 **註：**您的電腦僅支援 IEEE 1394a 標準。

確定 IEEE 1394 裝置的纜線已正確插入裝置及電腦的連接器中

確定在系統設定程式中啟用了 IEEE 1394 裝置 — 若要獲得更多有關使用系統設定程式的資訊，請參閱您電腦或 support.dell.com 上的 **(Dell™ 技術指南)**。

確定 Windows 可識別 IEEE 1394 裝置 —

Windows XP :

1. 按一下**開始**，然後按一下**控制台**。
2. 在**選取類別目錄**底下，按一下**效能及維護**→**系統**→**系統內容**→**硬體**→**裝置管理員**。

Windows Vista :

1. 按一下**開始**  → **控制台**→**硬體和音效**。
2. 按一下**裝置管理員**。

如果列出 IEEE 1394 裝置，則表示 Windows 已識別此裝置。

如果您在使用 Dell IEEE 1394 裝置時遇到問題 —

與 Dell 支援部門聯絡。

如果您在使用非 Dell 提供的 IEEE 1394 裝置時遇到問題 — 請與 IEEE 1394 裝置製造廠商聯絡。

鎖定和軟體問題

拆裝電腦內部元件之前，請先閱讀電腦隨附的安全資訊。請參閱 www.dell.com 上的 Regulatory Compliance 首頁 (www.dell.com/regulatory_compliance)，以取得其他安全性最佳實務的資訊。

電腦無法啟動

檢查診斷指示燈 —

請參閱 [電源問題](#)。

確定電源線已穩固地連接至電腦和電源插座

電腦停止回應

 **注意：**如果您未能執行作業系統關機程序，則可能會遺失資料。

關閉電腦 — 如果您無法透過按鍵盤上的任一按鍵或移動滑鼠來取得回應，請按住電源按鈕至少 8 到 10 秒鐘，直至電腦關閉，然後重新啟動電腦。

程式停止回應

結束程式 —

1. 同時按住 <Ctrl><Shift><Esc> 存取工作管理員。
2. 按一下**應用程式**標籤。
3. 按一下以選擇不再回應的程式。
4. 單按**工作結束**。

程式多次當機

 **註：**大部分軟體在說明文件或者軟碟、CD 或 DVD 中都會包含軟體的安裝說明。

查看軟體說明文件 —

如有必要，請先解除安裝程式，然後再重新安裝。

適用於舊版 Windows 作業系統的程式

執行程式相容性精靈 —

Windows XP：

程式相容性精靈可組態程式，以便其在類似於非 XP 作業系統的環境中執行。

1. 按一下**開始**→**所有程式**→**附屬應用程式**→**程式相容性精靈**→**下一步**。
2. 依螢幕指示操作。

Windows Vista：

程式相容性精靈可組態程式，以便其在類似於非 Windows Vista 作業系統的環境中執行。

1. 按一下**開始**  → **控制台**→**程式集**→**在此版本的 Windows 上使用較舊版的程式**。
2. 在歡迎畫面中，單按**下一步**。
3. 依螢幕指示操作。

出現全藍畫面

關閉電腦 —

如果您無法透過按鍵盤上的任一按鍵或移動滑鼠來取得回應，請按住電源按鈕至少 8 到 10 秒鐘，直至電腦關閉，然後重新啟動電腦。

其他軟體問題

請查看軟體說明文件或與軟體製造廠商聯絡，以獲得有關故障排除的資訊 —

- 1 確定程式與您電腦上安裝的作業系統相容。
- 1 確定電腦滿足執行軟體所需的最低硬體要求。請參閱軟體說明文件，以獲得相關資訊。
- 1 確定已正確安裝並組態程式。
- 1 確認裝置驅動程式未與該程式發生衝突。
- 1 如有必要，請先解除安裝程式，然後再重新安裝。

立即備份您的檔案

使用病毒掃描程式檢查硬碟機、軟碟、CD 或 DVD

儲存並關閉所有開啟的檔案或程式，然後透過開始選單關閉電腦

記憶體問題

拆裝電腦內部元件之前，請先閱讀電腦隨附的安全資訊。請參閱 www.dell.com 上的 Regulatory Compliance 首頁 (www.dell.com/regulatory_compliance)，以取得其他安全性最佳實務的資訊。

如果您收到記憶體不足的訊息 —

- 1 儲存並關閉所有開啟的檔案，結束所有已開啟但不在使用中的應用程式，查看能否解決問題。
- 1 請參閱軟體說明文件，以獲得最低記憶體要求。如有必要，請安裝附加記憶體（請參閱[裝回記憶體模組](#)）。
- 1 重新接插記憶體模組（請參閱[記憶體](#)），以確定電腦能夠與記憶體順利通訊。
- 1 執行 Dell Diagnostics（請參閱[Dell Diagnostics](#)）。

如果您遇到其他記憶體問題 —

- 1 重新接插記憶體模組（請參閱[記憶體](#)），以確定電腦能夠與記憶體順利通訊。
- 1 確定遵循記憶體安裝規範（請參閱[裝回記憶體模組](#)）。
- 1 確定您的電腦支援您正使用的記憶體。若要獲得有關您電腦支援的記憶體類型的資訊，請參閱您電腦或 support.dell.com 上的《安裝與快速參考指南》。
- 1 執行 Dell Diagnostics（請參閱[Dell Diagnostics](#)）。

電源問題

拆裝電腦內部元件之前，請先閱讀電腦隨附的安全資訊。請參閱 www.dell.com 上的 Regulatory Compliance 首頁 (www.dell.com/regulatory_compliance)，以取得其他安全性最佳實務的資訊。

如果電源指示燈呈綠色亮起，且電腦沒有回應 — 請參閱[診斷指示燈](#)。

如果電源指示燈未亮起 — 電腦可能關閉或未接通電源。

- 1 將電源線重新接插至電腦後面的電源連接器和電源插座。
- 1 暫時不要使用電源板、電源延長線和其他電源保護裝置，以確認電腦可以正常開啟。
- 1 確定正使用的任何電源板均已插入電源插座，並已開啟。
- 1 使用其他的裝置（例如檯燈）來測試電源插座，以確定其作業正常。

排除干擾 — 某些可能的干擾因素包括：

- 1 電源、鍵盤和滑鼠延長線
- 1 連接到同一電源板的裝置過多
- 1 多個電源板連接至相同電源插座

聲音和喇叭問題

拆裝電腦內部元件之前，請先閱讀電腦隨附的安全資訊。請參閱 www.dell.com 上的 Regulatory Compliance 首頁 (www.dell.com/regulatory_compliance)，以取得其他安全性最佳實務的資訊。

喇叭未發出聲音

 **註：**MP3 和其他媒體播放器中的音量控制可能會置換 Windows 音量設定。請務必進行檢查，以確定媒體播放器上的音量未調低或關閉。

調節 Windows 音量控制 — 按一下或連按兩下螢幕右下角的喇叭圖示。確定音量已調高並且未開啟靜音功能。

從耳機連接器中拔下耳機 — 如果耳機已連接至電腦的前面板耳機連接器，喇叭中的聲音將會自動關閉。

排除可能的干擾 — 關閉附近的風扇、螢光燈或鹵素燈，檢查是否有干擾存在。

執行硬體疑難排解 — 請參閱[硬體疑難排解](#)。

耳機未傳出聲音

檢查耳機纜線的連接狀況 — 確定耳機纜線已穩固地插入至耳機連接器。請參閱您電腦或 [support.dell.com](#) 上的 [《安裝與快速參考指南》](#)。

調節 Windows 音量控制 — 按一下或連按兩下螢幕右下角的喇叭圖示。確定音量已調高並且未開啟靜音功能。

影像和顯示器問題

拆裝電腦內部元件之前，請先閱讀電腦隨附的安全資訊。請參閱 [www.dell.com](#) 上的 Regulatory Compliance 首頁 ([www.dell.com/regulatory_compliance](#))，以取得其他安全性最佳實務的資訊。



注意：如果您的電腦出廠時安裝有 PCI 圖形卡，則在安裝其他圖形卡時不必卸下該插卡；然而，必須使用該插卡才可進行故障排除。如果您卸下該插卡，請將其放置在安全妥善的地方。若要獲得有關圖形卡的資訊，請訪問 [support.dell.com](#)。

檢查診斷指示燈

請參閱[診斷指示燈](#)。

檢查顯示器設定

請參閱您電腦或 [support.dell.com](#) 上的 [《Dell™ 技術指南》](#)。

調整 Windows 顯示設定

Windows XP：

1. 按一下**開始**→**控制台**→**外觀和主題**。
2. 按一下要變更的區域，或按一下**顯示**圖示。
3. 嘗試使用不同的**色彩品質**和**螢幕解析度**設定值。

Windows Vista：

1. 按一下**開始**  → **控制台** → **硬體和音效** → **個人化** → **顯示設定**。
2. 如有必要，請調整**解析度**和**色彩設定**。

螢幕僅有部分清晰

連接外接式顯示器

1. 關閉電腦，然後將外接式顯示器連接至電腦。
2. 開啟電腦和顯示器，然後調節顯示器的亮度與對比度控制項。

如果外接式顯示器工作正常，則可能是電腦顯示器或視訊控制器出現故障。與 [Dell 支援部門](#) 聯絡。

Dell™ 技術更新服務

Dell 技術更新服務透過電子郵件預先通知電腦軟體與硬體更新。該服務是免費的，您可對接收通知的內容、格式以及頻率進行自訂。

若要註冊 Dell 技術更新服務，請造訪 support.dell.com/technicalupdate。

[回到目錄頁](#)

[回到目錄頁](#)

WLAN/WiMax 卡

Dell™ Latitude™ E6500 維修手冊

- [卸下 WLAN/WiMax 卡](#)
- [裝回 WLAN/WiMax 卡](#)

拆裝電腦內部元件之前，請先閱讀電腦隨附的安全資訊。請參閱 www.dell.com 上的 Regulatory Compliance 首頁 (www.dell.com/regulatory_compliance)，以取得其他安全性最佳實務的資訊。

您的電腦支援無線區域網路 (WLAN) 卡或 WiMax 卡。如果您訂購電腦的同時訂購有 WLAN/WiMax 卡，則電腦中已安裝此插卡。

卸下 WLAN/WiMax 卡

1. 按照[使用您的電腦之前](#)中的步驟執行操作。
2. 闔上顯示器並將電腦翻轉。
3. 卸下底座組件底部 (請參閱[卸下底座組件底部](#))。
4. 從 WLAN/WiMax 卡上拔下天線纜線。
5. 卸下固定 WLAN/WiMax 卡的 M2 x 3 mm 螺絲。

插卡會以 45 度角彈起。

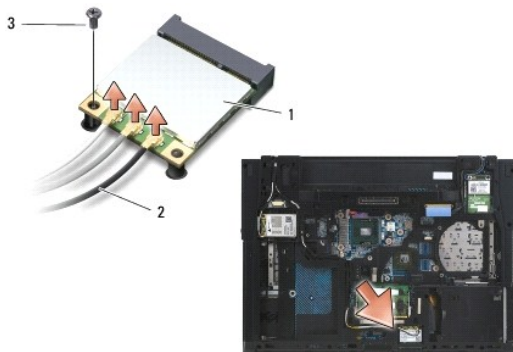

1	WLAN/WiMax 卡	2	天線連接器 (3)
3	M2 x 3 mm 螺絲		

6. 以 45 度角將 WLAN/WiMax 卡從連接器推出。

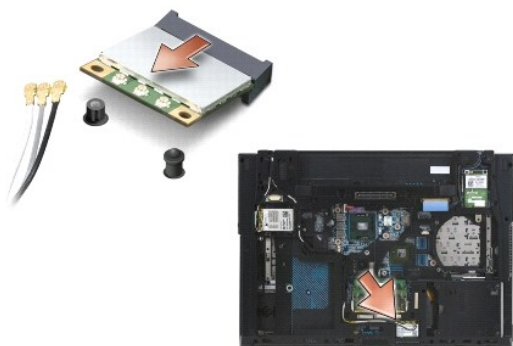

裝回 WLAN/WiMax 卡

 **注意：**連接器採用鎖定式設計以確保正確插接。如果您感到有阻力，請檢查插卡和主機板上的連接器並重新對齊插卡。

 **注意：**為避免損壞 WLAN/WiMax 卡，請確定裝入插卡時，纜線不在插卡下。

 **註：**插卡插槽會標示有 WLAN/WiMax 網版印刷字樣。請勿將 WLAN/WiMax 卡裝到任何其他插卡插槽。

1. 將 WLAN/WiMax 卡推入連接器。
2. 將插卡向下按壓至對齊導柱，固定位置。
3. 將 WLAN/WiMax 卡上的螺絲鎖緊。
4. 將相應的天線纜線連接至您正在安裝的 WLAN/WiMax 卡。

如果 WLAN/WiMax 卡的標籤上有兩個三角形，（白色和黑色），請將白色天線纜線接上標示「主要」（白色三角形）的連接器，然後將黑色天線纜線接上標示「輔助」（黑色三角形）的連接器。將剩下的灰色纜線置於插卡旁的底架中。

如果 WLAN/WiMax 卡的標籤上有三個三角形，（白色、黑色和灰色），請將白色天線纜線接上標示白色三角形的連接器，然後將黑色天線纜線接上標示黑色三角形的連接器，再將灰色天線纜線接上標示灰色三角形的連接器。

 **註：**確定纜線已收入纜線槽。

5. 裝回底座組件底部（請參閱[裝回底座組件底部](#)）。
6. 裝回電池（請參閱[裝回電池](#)）。

[回到目錄頁](#)

[回到目錄頁](#)

WPAN/UWB 卡

Dell™ Latitude™ E6500 維修手冊

- [卸下 WPAN/UWB 卡](#)
- [裝回 WPAN/UWB 卡](#)

拆裝電腦內部元件之前，請先閱讀電腦隨附的安全資訊。請參閱 www.dell.com 上的 Regulatory Compliance 首頁 (www.dell.com/regulatory_compliance)，以取得其他安全性最佳實務的資訊。

您的電腦支援無線個人區域網路 (WPAN/UWB) 卡。如果您訂購電腦的同時訂購有 WPAN/UWB 卡，則電腦中已安裝此插卡。

註：快閃快取記憶體模組 (Flash Cache Modules · FCM) 已裝入 WWAN 和 WPAN 迷你卡插槽。若要獲得有關 FCM 的更多資訊，請參閱 [快閃快取記憶體模組](#)。

卸下 WPAN/UWB 卡

1. 按照 [使用您的電腦之前](#) 中的步驟執行操作。
2. 關上顯示器並將電腦翻轉。
3. 卸下左紋接護蓋 (請參閱 [卸下紋接護蓋](#))。
4. 卸下底座組件底部 (請參閱 [卸下底座組件底部](#))。
5. 從 WPAN/UWB 卡拔下藍色天線纜線。
6. 從 WPAN/UWB 卡卸下 M2 x 3 mm 螺絲。

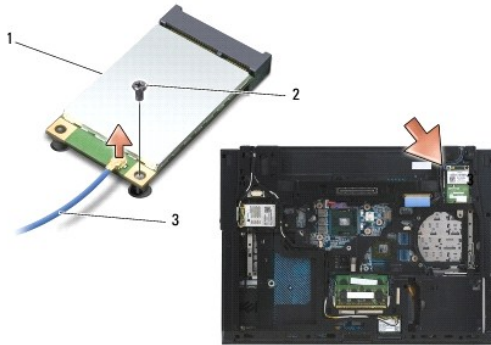

1	WPAN/UWB 卡	2	M2 x 3 mm 螺絲
3	天線纜線		

7. 以 45 度角將 WPAN/UWB 卡推出其連接器。

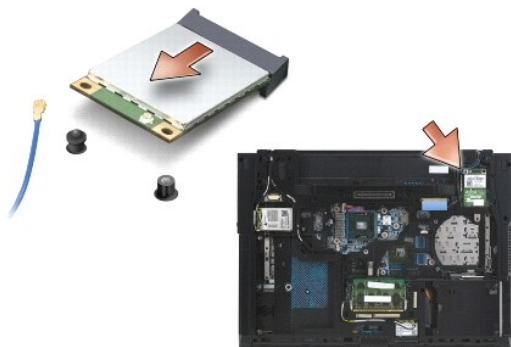

裝回 WPAN/UWB 卡

- 👉 **注意：**連接器採用鎖定式設計以確保正確插接。如果您感到有阻力，請檢查插卡和主機板上的連接器並重新對齊插卡。
- 👉 **注意：**為避免損壞 WPAN/UWB 卡，請確定裝回插卡時，纜線不在插卡下。
- 👉 **注意：**WPAN/UWB/FCM 字樣是以網版印刷印在迷你卡插槽內側。請勿將 WPAN (BT/UWB) 卡插入其他迷你卡插槽中。

1. 將 WPAN/UWB 卡推入連接器。
2. 將插卡向下按壓至對齊導柱，固定位置。
3. 將螺絲裝回 WPAN/UWB 卡。
4. 從 WPAN/UWB 卡拔下藍色天線纜線。
5. 裝回左殼接護蓋（請參閱[裝回殼接護蓋](#)）。
6. 裝回底座組件底部（請參閱[裝回底座組件底部](#)）。
7. 裝回電池（請參閱[裝回電池](#)）。

[回到目錄頁](#)

[回到目錄頁](#)

WWAN 卡

Dell™ Latitude™ E6500 維修手冊

- [卸下 WWAN 卡](#)
- [裝回 WWAN 卡](#)

拆裝電腦內部元件之前，請先閱讀電腦隨附的安全資訊。請參閱 www.dell.com 上的 Regulatory Compliance 首頁 (www.dell.com/regulatory_compliance)，以取得其他安全性最佳實務的資訊。

您的電腦支援無線區域網路 (WWAN) 卡。如果您訂購電腦的同時訂購有 WWAN 卡，則電腦中已安裝此插卡。

註：快閃快取記憶體模組 (Flash Cache Modules, FCM) 已裝入 WWAN 和 WPAN 迷你卡插槽。若要獲得有關 FCM 的更多資訊，請參閱 [快閃快取記憶體模組](#)。

卸下 WWAN 卡

1. 按照 [使用您的電腦之前](#) 中的步驟執行操作。
2. 關上顯示器並將電腦翻轉。
3. 卸下底座組件底部 (請參閱 [卸下底座組件底部](#))。
4. 從 WWAN 卡上拔下天線纜線。
5. 卸下用來固定 WWAN 卡的 M2 x 3-mm 螺絲。插卡將會以與主機板呈 30 度的角度跳出。

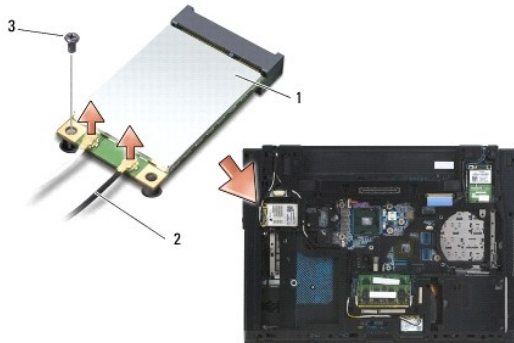

1	WWAN 卡	2	天線纜線連接器 (2)
3	M2 x 3 mm 螺絲		

6. 以 45 度角將 WWAN 卡推出其連接器。

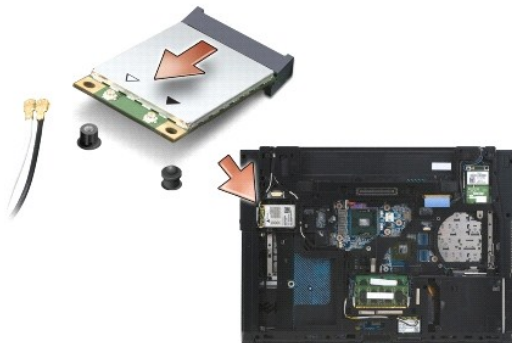

裝回 WWAN 卡

- ➡ **注意：**連接器採用鎖定式設計以確保正確插接。如果您感到有阻力，請檢查插卡和主機板上的連接器並重新對齊插卡。
- ➡ **注意：**為避免損壞 WWAN 卡，請確定裝入插卡時，纜線不在插卡下。
- ➡ **注意：**WWAN/FCM 字樣是以網版印刷印在插槽內側。請勿將 WWAN 卡安裝在其他迷你卡插槽中。

1. 將 WWAN 卡推入連接器。
2. 將插卡向下按壓至對齊導柱，固定位置。
3. 裝回 M2 x 3 mm 螺絲。
4. 將白色天線纜線接上標示「主要」（白色三角形）的連接器，然後將黑色天線纜線接上標示「輔助」（黑色三角形）的連接器。
5. 裝回底座組件底部（請參閱[裝回底座組件底部](#)）。

[回到目錄頁](#)